



Trusted by Hospitals, Loved by Moms.

Ameda Platinum® Breast Pump Instructions

Mode d'emploi du Tire-lait Ameda Platinum®

Instrucciones de la Bomba de extracción Ameda Platinum®

EN English | Page 2





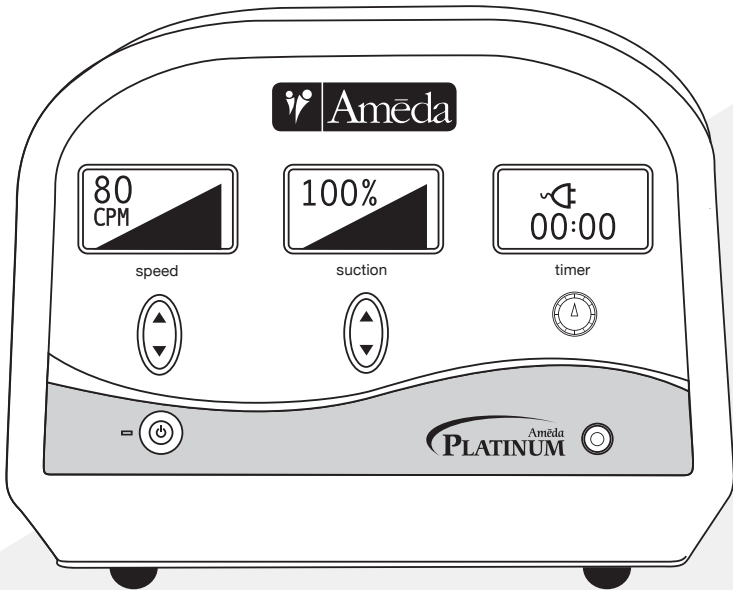

















FR Français | Page 13

ES Español | Página 24



Icon Glossary	2
Product Disposal	2
Important Safeguards	3
Intended Use	3
Ameda Platinum Breast Pump Diagram	4
Ameda Platinum Breast Pump Trolley	5
Set Up and Assembly	6
Before Every Use	6
Ameda® HygieniKit® Milk Collection System	6
Ameda Platinum Breast Pump	6
Single and Dual Pumping	6
Controls and Displays	6
Using “Up/Down” Buttons	6
Operating the Pump	6
Setting Suction	6
Setting Speed	6
Using Timer	7
Turning Pump Function Off	7
Removing Ameda HygieniKit Milk Collection System from Breast(s)	7
Cleaning	8
Storing and Transporting	8
Troubleshooting	8
Maintenance	9
Technical Information	9
Guidance and Manufacturer’s Declaration	10
Warranty Information	12

ICON GLOSSARY

	Double Insulated/Class II		Caution Consult Documents		Keep Dry
	Type BF Applied Part		IP21 Solid Particle/Liquid Ingress Classification		Serial Number
	Connected to Wall Outlet		UL Certified E493585 MEDICAL - GENERAL MEDICAL EQUIPMENT AS TO ELECTRICAL SHOCK, FIRE AND MECHANICAL HAZARDS ONLY IN ACCORDANCE WITH ANSI/AAMI ES 60601-1 (2005) + AMD1 (2012) and CAN/CSA-C22.2 No. 60601-1 (2008) + (2014) and IEC 60601-1-6 (2010) + AMD1 (2013) and IEC 62366 (2007) + AMD1 (2014)		Lot Number
	Washing Instruction				Catalogue Number
	% of Full Scale Suction 1% -100%; (approximately 30mmHg to 250mmHg/4.0kPa to 33.3kPa)				Pressure Limitation For Operation/Transport/Storage
	Cycles Per Minute (30-80 cpm)		Waste Electrical and Electronic Equipment		Manufacturer
	Timer Display		Fragile		
	Consult Instructions For Use		Protect from sunlight		
	Fuse				

PRODUCT DISPOSAL This product contains electrical and electronic equipment.

- 
1. The internal components of this product may contain hazardous materials. Dispose of this product according to local or regional waste administration systems and regulations.
 2. Do not dispose of as unsorted municipal waste.
 3. For further information regarding the environmental performance of this product please visit our website www.ameda.com.

IMPORTANT SAFEGUARDS

When using electrical products, especially if children are present, the following basic safety precautions should always be maintained.

READ ALL INSTRUCTIONS BEFORE USING

Danger: To reduce the risk of electrocution:

- Always unplug electrical devices immediately after use.
- Do not use while bathing, showering or swimming.
- Do not place or store where product can fall or be pulled into bathtub, sink or pool.
- Do not place or drop product into water or other liquid.
- Do not reach for electrical product that has fallen into water. Unplug from wall outlet immediately.

Warning: To reduce the risk of burns, electrocution, fire, or injury to persons:

- To avoid the risk of electric shock, this equipment must only be connected to an electrical outlet with proper grounding. Use only the Ameda supplied 3-prong cord.
- Never leave product unattended when plugged into electrical outlet.
- Close supervision is necessary when product is used near children or invalids.
- Use product only for intended use as described in this manual.
- Do not use attachments or other milk collection kits other than those recommended by manufacturer.
- Never operate if product has damaged cord or plug, is not working properly, or has been dropped, damaged, or becomes wet.
- Keep cord and all attachments away from heated surfaces.
- Never use while sleeping or drowsy.
- Do not use outdoors with cord.
- Do not operate where aerosol spray products are being used or oxygen is being administered.
- Do not disassemble the Ameda Platinum Breast Pump.
- Always place pump on a horizontal flat surface when using product.
- Do not remove the breast flange from your breast while pumping. See Instructions for removing HygieniKit.
- Pumping can induce labor, do not use while pregnant unless approved by your breastfeeding specialist or healthcare professional.
- Strangulation Hazard: Keep tubing and cords out of reach of children.
- Choking Hazard: Small parts, NOT for children under 3 years.

Contradictions for Use

There are no known contraindications for use with this product.

SAVE THESE INSTRUCTIONS

INTENDED USE

The Ameda Platinum Breast Pump is intended to express and collect milk from the mother's breast, to alleviate engorgement of the breast, maintain the ability of lactation, and provide mother's milk for future feedings when separation of mother and baby occurs.

The Ameda Platinum Breast Pump is an electrically-powered vacuum device intended to express milk from the breast of a nursing woman using the Ameda HygieniKit Milk Collection System. The vacuum profile of the Ameda Platinum Breast Pump is patterned after the sinusoidal waveform of the Ameda SMB™ Breast Pump, and implemented using a motor-driven, piston pump mechanism that is under microprocessor-based control. The electrical hardware/software architecture enables the end-user to set cycle speed, labeled "speed", and vacuum level, labeled "suction", from independent front panel controls, in order to produce the necessary changes in vacuum output. Incorporating a vacuum sensor and proportional valve inside a closed-loop control scheme improves pump performance over previous pump designs in both single and double pumping modes under varying ambient barometric conditions. Graphical displays help the user to visualize pumping parameters and make repeatable adjustments. The differentiating feature of an elapsed session timer display and its control are intended to facilitate a mother following a pumping protocol.

AMEDA PLATINUM BREAST PUMP DIAGRAM

Front View

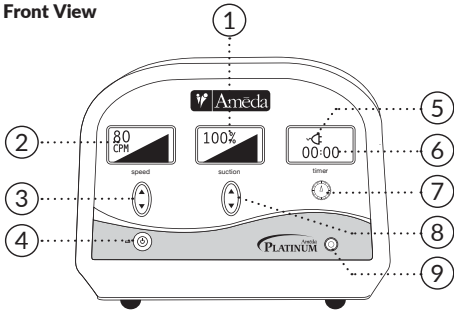

Top View

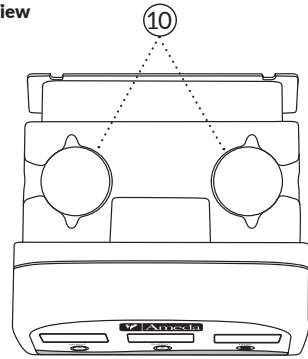

Rear View

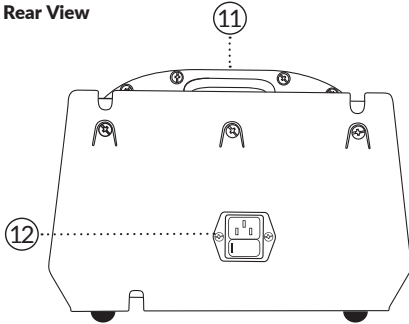

Bottom View

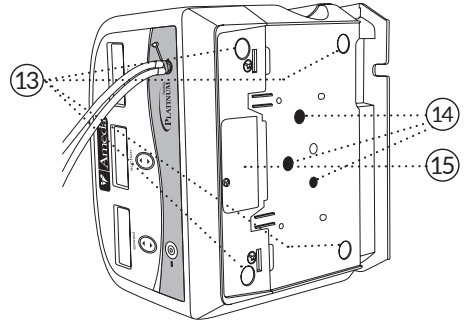

1. Suction Display (Maximum Shown in Percentage)
2. Speed Display (Maximum Cycles per minute shown)
3. Speed Control
4. Power Button (Turn Pump ON/OFF)
5. AC Power Indicator
6. Timer Display
7. Timer Reset Button
8. Suction Control
9. Tubing Adapter Port

10. Milk Bottle/Breast Flange Holders
11. Handle
12. AC Power Inlet
13. Pump Feet
14. Trolley Mounting Hole
15. Service Port Door
16. Pump Rear Foot Location
17. Pump Front Foot Location
18. Pump Mounting Holes

AMEDA PLATINUM BREAST PUMP TROLLEY

Trolley Plate Top View (optional accessory)

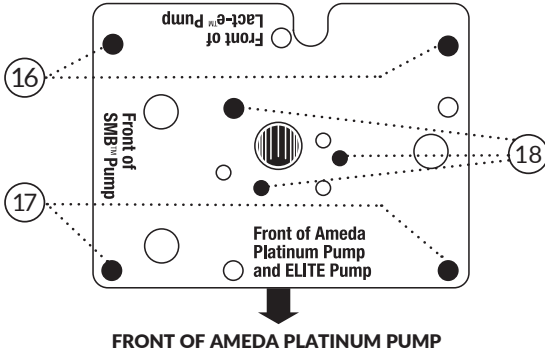

Attaching the Ameda Platinum Breast Pump to Trolley (if applicable)

Trolley is available as an accessory item.

- Attach pump to trolley prior to plugging cord into wall outlet.
- Align front of the Ameda Platinum Breast Pump with wording, “Front of Ameda Platinum and Elite™ Pump” found on top of trolley mounting plate.
- Lower pump onto plate, inserting pump’s four feet into holes, one in each corner of trolley mounting plate.
- Locate mounting holes with wording, “Ameda Platinum Pump and Elite Pump Mounting” found on underside of trolley mounting plate.
- Use mounting screws for the Ameda Platinum Breast Pump supplied with trolley to secure pump to trolley base.

Trolley Operating Instructions

- Once pump is attached to trolley, ensure all wheels are unlocked to move the trolley-pump assembly. Wheels are unlocked by lifting the locking tab on each wheel.
- Move the trolley-pump assembly by gently pushing horizontally on the pump.
- When trolley-pump assembly is in the desired position, lock all wheels by pushing down on the locking tab on each wheel.

SET UP AND ASSEMBLY

Before Every Use

- Always wash hands well with soap and water before handling the Ameda Platinum Breast Pump and Ameda HygieniKit Milk Collection System.

IMPORTANT NOTE: ONLY USE THE AMEDA HYGIENIKIT MILK COLLECTION SYSTEM ON AMEDA ELECTRIC BREAST PUMPS.

Prior to starting pump, assemble and connect the Ameda HygieniKit Milk Collection System, per included instructions. If the Ameda HygieniKit Milk Collection System is sterile, use as is. If not sterile, see the Ameda HygieniKit Milk Collection System cleaning instructions.

Ameda HygieniKit Milk Collection System

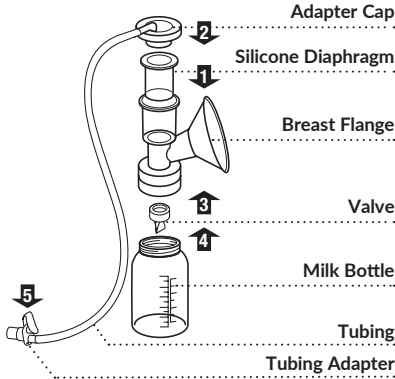

Ameda Platinum Breast Pump

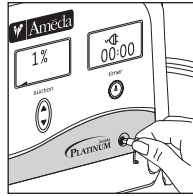
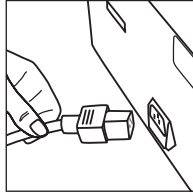

- Place pump on a horizontal flat surface before use.
- Attach Ameda supplied grounded power cord to AC power inlet on rear of pump.
- Connect grounded plug to wall outlet.
- Ensure pump is positioned so that the power cord from the rear is accessible for removal.
- Insert tubing adapter into tubing adapter port.

Single and Dual Pumping

The Ameda HygieniKit Milk Collection System can be used to single or dual pump.

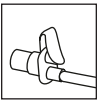

To single pump:
Remove one tube and close tubing adapter.

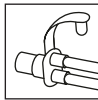

To dual pump:
Both tubes should be attached to tubing adapter.

CONTROLS AND DISPLAYS



Using “Up/Down” Buttons

Before starting pump, please note how the controls  work.

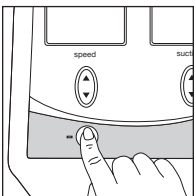
- Press and **release** controls to increase/decrease settings by increments of 1.
- Press and **hold** controls to increase/decrease settings by increments of 10.



Operating the Pump

- When pump is plugged in, a light will appear next to the Power “” button.
- Press the Power “” button. The displays light up. Pump is now ON.
- Pump starts at lowest suction setting (1% or approximately 30mmHg/ 4.0kPa) and maximum speed (80 cpm).

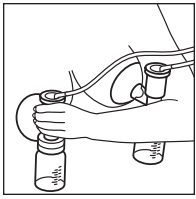

Setting Suction

- Pump starts at lowest suction setting (1% or approximately 30mmHg/4.0kPa).
- Center nipple(s) in breast flange(s) and fill breast flange(s) with the breast(s) to create an air seal. Keep upper body and bottles/flanges upright while pumping.

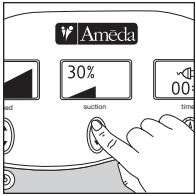

- Press “▲” to increase suction until reaching maximum comfort level.
- If discomfort is felt in nipple(s) or breast(s), press “▼” to decrease suction. If discomfort is felt at all suction settings, turn pump off, insert a finger between breast(s) and breast flange(s) to break suction, remove breast flange(s) from breast(s). Discontinue pumping and contact a healthcare provider.

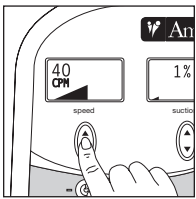

Setting Speed

- Pump starts at fastest speed (80 cpm).
- When milk flows (let-down), press “▼” to decrease speed to help drain the breast faster.
- When milk flow slows, press “▲” to increase speed to 60-80 cpm to help start another let-down.
- Repeat as milk flow changes to pump more milk.

NOTE: If “Check Kit” appears in suction window, see Troubleshooting section, on page 8.

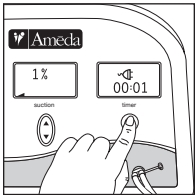

Using Timer

- Timer starts when pump is on. Timer displays pumping duration in minutes : seconds.
- Timer can be reset by pressing Timer Reset “⌚” button.
- Timer and pump automatically turn OFF after 60 minutes.

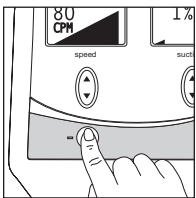

Turning Pump OFF

- When finished pumping, press and hold Power “⏻” button to turn pump and timer functions OFF.

Removing Ameda HygieniKit Milk Collection System from Breast(s)

- After pump is OFF, if necessary, insert a finger between breast(s) and breast flanges(s) to break suction.
- Remove breast flanges(s) from breast(s).
- Place bottles with milk in bottle holders.

CLEANING

Cleaning the Ameda Platinum Breast Pump

For Personal Use

After each pumping, turn OFF the pump. Unplug cord from wall outlet. Wipe the Ameda Platinum Breast Pump with clean, damp cloth.

For Hospitals/Rental Stations

Turn OFF the pump. Unplug cord from wall outlet. Clean between users. Wearing disposable gloves, wipe the Ameda Platinum Breast Pump with a hospital approved antibacterial cleaner, such as CaviCide®, CaviWipes®, or PDI® Sani-Cloth® AF3.

STORING AND TRANSPORTING

Disconnect HygieniKit and power cord from pump before transporting or storing the product.

When storing product, store in conditions as described in these instructions.

Handle with care when transporting or handling product.

TROUBLESHOOTING

Pump does not turn ON

- Ensure proper power cord connection to pump.
- Ensure grounded plug connection to electrical outlet.
- Ensure outlet has power.

Unable to adjust speed

- Ensure pump function is ON.
- Ensure "Check Kit" is not shown in suction display window.

Unable to adjust suction

- Ensure pump function is ON.
- Ensure "Check Kit" is not shown in suction display window.

Low or no suction

- Ensure "Check Kit" is not shown in suction display window.
- Check breast flange for adequate seal against breast.
- Check that the Ameda HygieniKit Milk Collection System is properly assembled.
- Check that the adapter cap is firmly snapped (attached) onto top of breast flange.
- Ensure silicone diaphragm is in place inside top of breast flange.
- Ensure tubing adapter is properly fitted into tubing adapter port on pump.
- Inspect valve for stretching or tears. If seen, replace valve.
- Ensure valve is pushed firmly into place in lower portion of breast flange.
- Ensure one side of tubing adapter is closed when single pumping.

"Check Kit" error message appears

- Ensure tubing adapter is properly fitted into tubing adapter port on pump.
- Ensure one side of tubing adapter is closed when single pumping.
- Check that adapter cap is firmly snapped onto top of breast flange.
- Ensure silicone diaphragm is in place inside top of breast flange.
- Check tubing and silicone diaphragm to ensure that parts are free of defects.
- Check tubing is firmly attached to adapter cap.

"Service Required" error message appears

- Call your local distributor. For listing of distributors worldwide, visit www.ameda.com.

The Ameda Platinum Breast Pump should be serviced only by Ameda, Inc. or authorized Service Centers approved by Ameda, Inc.

MAINTENANCE

It is recommended the Ameda Platinum Breast Pump be inspected at least once every year to include the following:

- Visually check pump housing for cracks, breakage, or damage and ensure Pump Feet are present.
- Visually check for power cord damage.
- Check for proper operation of controls and buttons.
- Check there are no missing screws.
- Check cover is present on Service Port Door.
- Check Tubing Adapter Port is free from obstruction.

Quick Functional Check

The following checks/tests should be performed prior to use by a new user:

- Visual checks for power cord damage.
- Check for abnormal noise.
- Check for proper operation of controls and buttons.

Service Port

- Do not open Service Port Door on bottom of the Pump.
- Do not connect any equipment to the service port when operating the pump.
- Service port is to be accessed only by authorized Service Centers approved by Ameda, Inc.

Replacing Detachable Power Cord:

- Power cord is detachable from power inlet.
- If power cord condition is in doubt, only replace with Ameda supplied 3-conductor cord equipped with protective ground conductor.

TECHNICAL INFORMATION

Protection Class II (Double Insulated), Type BF Applied Parts

Power Supply:

Operating Input Voltage 100 VAC to 240 VAC
Operating Frequency 50/60Hz
Input Power 80VA
Fuse Rating Quick Acting (F), 2.5A, 250V, 5 x 20mm

Power Cord: Use only Ameda supplied power cord

For North America, use Ameda 24502059

Minimum Voltage Rating: 125V

Minimum Current Rating: 10A

Plug Type: IEC 60320 C13 (Hospital Grade)

Maximum Length: 10 feet (3.05m)

Cord Type: 3x18AWG, rated VW-1, 105C

Jacket Type: SJT or SJTW

Certification: UL Listed (ELBZ)

Detachable power cord provides mains isolation via appliance coupler.

Operation: Continuous

ISO 10079-1, Intermittent Suction, Medium Vacuum

Suction: Shown in percentage of full scale suction
1%-100%; (approximately 30mmHg to 250mmHg/
4.0kPa to 33.3kPa)

Speed: 30 to 80 cycles per minute (cpm)

Operational Conditions: Pump

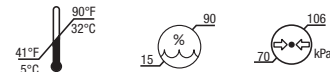

Temperature +41°F (+5°C) to +90°F (+32°C)

Relative Humidity 15% to 90%

Atmospheric Pressure 0.69atm (70kPa) to
1.05atm (106kPa)

Transport and Storage Conditions: Pump

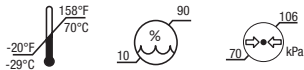

Temperature -20°F (-29°C) to +158°F (+70°C)

Relative Humidity 10% to 90%

Atmospheric Pressure 0.69atm (70kPa) to
1.05atm (106kPa)

Weight: Approximately 9.75 lbs. (approximately 4.42 kg)

Dimensions: Length 9.75 in. (24.7 cm) /Width 10.5 in.
(26.7 cm) / Height 8.0 in. (20.3 cm)

Standards:

UL Certified E493585 MEDICAL - GENERAL MEDICAL EQUIPMENT AS TO ELECTRICAL SHOCK, FIRE AND MECHANICAL HAZARDS ONLY IN ACCORDANCE WITH ANSI/AAMI ES 60601-1 (2005) + AMD1 (2012) and CAN/CSA-C22.2 No. 60601-1 (2008) + (2014) and IEC 60601-1-6 (2010) + AMD1 (2013) and IEC 62366 (2007) + AMD1 (2014)

GUIDANCE AND MANUFACTURER'S DECLARATION

MEDICAL ELECTRICAL EQUIPMENT needs special precautions regarding EMC and needs to be installed and put into service according to the EMC provided in these Instructions for use. Portable and mobile RF communications equipment can affect **MEDICAL ELECTRICAL EQUIPMENT**.

Warning: Portable RF communications equipment (including peripherals such as antenna cables and external antennas) should be used no closer than 30 cm (12 inches) to any part of the Ameda Platinum Breast Pump, including cables specified by the manufacturer. Otherwise, degradation of the performance of this equipment could result.

Warning: Use of accessories, transducers and cables other than those specified or provided by the manufacturer of this equipment could result in increased electromagnetic emissions or decreased electromagnetic immunity of this equipment and result in improper operation.

Warning: Use of this equipment adjacent to or stacked with other equipment should be avoided because it could result in improper operation. If such use is necessary, this equipment and the other equipment should be observed to verify that they are operating normally.

Guidance and Manufacturer's Declaration – Electromagnetic Emissions		
The Ameda Platinum Breast Pump is intended for use in the electromagnetic environment specified below. The customer or the user of the Ameda Platinum Breast Pump should assure that it is used in such an environment.		
Emissions test	Compliance	Electromagnetic environment – guidance
RF emissions CISPR 11	Group 1	The Ameda Platinum Breast Pump uses RF energy only for its internal function. Therefore, its RF emissions are very low and are not likely to cause any interference in nearby electronic equipment.
RF emissions CISPR 11	Class B	The Ameda Platinum Breast Pump is suitable for use in all establishments, including domestic establishments and those directly connected to the public low-voltage power supply network that supplies buildings used for domestic purposes.
Harmonic emissions IEC 61000-3-2	Class A	
Voltage fluctuations/flicker emissions IEC 61000-3-3	Complies	

Recommended separation distances between portable and mobile RF communications equipment and the Ameda Platinum Breast Pump			
The Ameda Platinum Breast Pump is intended for use in an electromagnetic environment in which radiated RF disturbances are controlled. The customer or the user of the Ameda Platinum Breast Pump can help prevent electromagnetic interference by maintaining a minimum distance between portable and mobile RF communications equipment (transmitters) and the Ameda Platinum Breast Pump as recommended below, according to the maximum output power of the communications equipment.			
Rated maximum output power of transmitter (W)	Separation distance according to frequency of transmitter (m)		
	150 kHz to 80 MHz $d = 1,2\sqrt{P}$	80 MHz to 800 MHz $d = 1,2\sqrt{P}$	800 MHz to 2.7 GHz $d = 2,3\sqrt{P}$
0,01	0,12	0,12	0,23
0,1	0,38	0,38	0,73
1	1,2	1,2	2,3
10	3,8	3,8	7,3
100	12	12	23
For transmitters rated at a maximum output power not listed above, the recommended separation distance d in meters (m) can be estimated using the equation applicable to the frequency of the transmitter, where P is the maximum output power rating of the transmitter in watts (W) according to the transmitter manufacturer.		<p>NOTE 1 At 80 MHz and 800 MHz, the separation distance for the higher frequency range applies.</p> <p>NOTE 2 These guidelines may not apply in all situations. Electromagnetic propagation is affected by absorption and reflection from structures, objects and people.</p>	

Guidance and Manufacturer's Declaration - Electromagnetic Immunity

The Ameda Platinum Breast Pump is intended for use in the electromagnetic environment specified below. The customer or the user of the Ameda Platinum Breast Pump should assure that it is used in such an environment.

Immunity test	IEC 60601 test level	Compliance level	Electromagnetic environment - guidance
Electrostatic discharge (ESD) IEC 61000-4-2	± 8 kV contact ± 2 kV, ± 4 kV, ± 8 kV, ± 15 kV air	± 8 kV contact ± 2 kV, ± 4 kV, ± 8 kV, ± 15 kV air	Floors should be wood, concrete or ceramic tile. If floors are covered with synthetic material, the relative humidity should be at least 30%.
Electrical fast transient/burst IEC 61000-4-4	± 2 kV for AC line; 100 kHz repetition frequency	± 2 kV for AC line; 100 kHz repetition frequency	Mains power quality should be that of a typical commercial or hospital environment.
Surge IEC 61000-4-5	± 0,5 kV, ± 1kV line-to-line; ± 0,5 kV, ± 1kV, ± 2kV line-to-ground	± 0,5 kV, ± 1kV line-to-line; ± 0,5 kV, ± 1kV, ± 2kV line-to-ground	Mains power quality should be that of a typical commercial or hospital environment.
Voltage dips, short interruptions and voltage variations on power supply input lines IEC 61000-4-11	<ul style="list-style-type: none"> • 0% UT; 0,5 cycle At 0°, 45°, 90°, 135°, 180°, 225°, 270° and 315° • 0% UT; 1 cycle and 70% UT; 25/30 cycles Single phase: at 0° • 0% UT; 250/300 cycles 	<ul style="list-style-type: none"> • 0% UT; 0,5 cycle At 0°, 45°, 90°, 135°, 180°, 225°, 270° and 315° • 0% UT; 1 cycle and 70% UT; 25 cycles At 0° • 0% UT; 250 cycles 	Mains power quality should be that of a typical commercial or hospital environment. If the user of the Ameda Platinum Breast Pump requires continued operation during power mains interruptions, it is recommended that the Ameda Platinum Breast Pump be powered from an uninterruptible power supply.
Power frequency (50/60Hz) magnetic field IEC 61000-4-8	30 A/m 50 Hz or 60 Hz	30 A/m 50 Hz and 60 Hz	Power frequency magnetic fields should be at levels characteristic of a typical location in a typical commercial or hospital environment.
Conducted RF IEC 61000-4-6	3 V 0,15 MHz – 80 MHz 80% AM at 1 kHz 6V in ISM and amateur radio bands between 0,15 MHz and 80 MHz 80% AM at 1 kHz	3 V 0,15 MHz – 80 MHz 80% AM at 1 kHz 6V in ISM and amateur radio bands between 0,15 MHz and 80 MHz 80% AM at 1 kHz	Portable and mobile RF communications equipment should be used no closer to any part of the Ameda Platinum Breast Pump, including cables, than the recommended separation distance calculated from the equation applicable to the frequency of the transmitter. Recommended separation distance $d = 1,2\sqrt{P}$
Radiated RF IEC 61000-4-3	10 V/m 80 MHz – 2,7 GHz 80% AM at 1 kHz 9 – 28 V/m At IEC 60601-1-2: 2014 Table 9 frequencies	10 V/m 80 MHz – 2,7 GHz 80% AM at 1 kHz 9 – 28 V/m At IEC 60601-1-2: 2014 Table 9 frequencies	$d = 1,2\sqrt{P}$ 80 MHz to 800 MHz $d = 2,3\sqrt{P}$ 800 MHz to 2,7 GHz Where P is the maximum output power rating of the transmitter in watts (W) according to the transmitter manufacturer and d is the recommended separation distance in meters (m). Field strengths from fixed RF transmitters, as determined by an electromagnetic site survey, ^a should be less than the compliance level in each frequency range. ^b Interference may occur in the vicinity of equipment marked with the following symbol: 

NOTE 1 UT is the a.c. mains voltage prior to application of the test level.

NOTE 2 At 80 MHz and 800 MHz, the higher frequency range applies.

NOTE 3 These guidelines may not apply in all situations. Electromagnetic propagation is affected by absorption and reflection from structures, objects and people.

^a Field strength from fixed transmitters, such as base stations for radio (cellular/cordless) telephones and land mobile radios, amateur radio, AM and FM radio broadcast and TV broadcast cannot be predicted theoretically with accuracy. To assess the electromagnetic environment due to fixed RF transmitters, an electromagnetic site survey should be considered. If the measured field strength in the location in which the Ameda Platinum Breast Pump is used exceeds the applicable RF compliance level above, the Ameda Platinum Breast Pump should be observed to verify normal operation. If abnormal performance is observed, additional measures may be necessary, such as re-orienting or relocating the Ameda Platinum Breast Pump.

^b Over the frequency range 150 kHz to 80 MHz, field strengths should be less than 10 V/m.

Caution: Changes or modifications to this device that are not expressly approved by Ameda may void the user's authority to use the device.

This device complies with part 15 of the FCC Rules. Operation is subject to the following two conditions: (1) This device may not cause harmful interference, and (2) this device must accept any interference received, including interference that may cause undesired operation.

Note: This equipment has been tested and found to comply with the limits for a Class B digital device, pursuant to part 15 of the FCC Rules. These limits are designed to provide reasonable protection against harmful interference in a residential installation. This equipment generates, uses and can radiate radio frequency energy and, if not installed and used in accordance with the instructions, may cause harmful interference to radio communications. However, there is no guarantee that interference will not occur in a particular installation. If this equipment does cause harmful interference to radio or television reception, which can be determined by turning the equipment off and on, the user is encouraged to try to correct the interference by one or more of the following measures:

- Reorient or relocate the receiving antenna.
- Increase the separation between the equipment and receiver.
- Connect the equipment into an outlet on a circuit different from that to which the receiver is connected.
- Consult the dealer or an experienced radio/TV technician for help.

LIMITED WARRANTY

The Ameda Platinum Electric Breast Pump ("Product") is warranted to the original user-whether institutional or individual ("First User")-only.

From the date of First User's purchase of this Product, Ameda, Inc. ("Ameda") warrants the Product to the First User against defects in material or workmanship for three years on the pump mechanism. Ameda's sole obligation under this limited warranty shall be to repair or replace, at Ameda's option, any Product that is determined to be defective by Ameda and determined to be covered by this express limited warranty. Repair or replacement under this limited warranty is the sole and exclusive remedy of the First User. Proof of purchase in the form of a receipted invoice or bill of sale evidencing that the Product is within the warranty period must be presented to obtain warranty service. This limited warranty is extended by Ameda ONLY to the First User and is not assignable or transferable. For warranty service contact Ameda at 1.866.99 AMEDA(26332).

EXCEPT TO THE EXTENT PROHIBITED BY APPLICABLE LAW, ANY IMPLIED WARRANTY OF MERCHANTABILITY OR FITNESS FOR A PARTICULAR PURPOSE ON THE PRODUCT IS HEREBY DISCLAIMED. AMEDA SHALL NOT BE LIABLE FOR ANY INCIDENTAL, CONSEQUENTIAL, SPECIAL OR PUNITIVE DAMAGES OF ANY KIND FOR BREACH OF THE EXPRESS LIMITED WARRANTY ON THE PRODUCT OR ANY WARRANTY IMPLIED BY OPERATION OF LAW, OTHER THAN THE EXPRESS LIMITED WARRANTY SET FORTH ABOVE, THERE ARE NO OTHER WARRANTIES THAT ACCOMPANY THIS PRODUCT AND ANY ORAL, WRITTEN OR ANY OTHER EXPRESS REPRESENTATION OF ANY KIND IS HEREBY DISCLAIMED.

Non-Applicability of Warranty

The above warranty shall not apply to consumable materials and attachment to the Product. These include:

- (i) the power cord; and
- (ii) the Ameda HygieniKit Milk Collection System (sold separately).

In addition to any other limitations on the warranty discussed above, the warranty shall expire and be of no force or effect upon the occurrence of any of the following:

- (i) the cause of damage to the Product is due to improper handling or use
- (ii) the Product is not properly maintained by the First User, as determined by Ameda
- (iii) non-Ameda approved accessories or spare parts are used with the Product, as determined by Ameda
- (iv) the Product is repaired by a non-approved Ameda service provider.

If any of the above occurs, Ameda shall not be responsible for damage to the Product, parts thereof or injuries arising therefrom, either directly or indirectly. The warranty set forth above replaces all prior warranties with respect to the purchased Product, whether in writing or otherwise.

Outside the United States: Call your local distributor or location where you purchased the Product. For a listing of distributors in your country, please visit www.ameda.com.

Glossaire des icônes 13

Élimination du produit 13

Mesures importantes de protection 14

Usage prévu 14

Diagramme du Tire-lait Ameda Platinum 15

Chariot pour le tire-lait Ameda Platinum 16

Configuration et assemblage..... 17

 Avant chaque utilisation 17

 Système de collecte de lait HygieniKit® d'Ameda® 17

 Tire-lait Ameda Platinum 17

 Pompage simple et double 17

Contrôles et affichages 17

 Utiliser les touches « Up/Down » (vers le haut/vers le bas) 17

 Fonctionnement du tire-lait 17

 Régler l'aspiration 18

 Régler les vitesses 18

 Utilisation de la minuterie 18

 Éteindre le tire-lait 18

 Retirer le système de collecte de lait HygieniKit d'Ameda du(des) sein(s) 18

Nettoyage 19

Rangement et transport..... 19

Dépannage 19























Entretien 20

Renseignements techniques 20

Directives et déclaration du fabricant 21

Renseignements sur la garantie 23

GLOSSAIRE DES ICÔNES

	Double isolation/classé II		Mise en garde : consulter les documents		Protéger des rayons du soleil
	Partie appliquée de type BF		Classification de l'entrée de particules solides/liquides		Maintenir au sec
	Branché à une prise de courant murale		ÉQUIPEMENT MÉDICAL conforme à la norme UL E493585 POUR LES CHOCS ÉLECTRIQUES, LES RISQUES D'INCENDIE ET LES DANGERS MÉCANIQUES UNIQUEMENT CONFORMÉMENT À LA NORME ANSI/AAMI ES 60601-1 (2005) + AMD1 (2012) et CAN/CSA-C22.2 No 60601-1 (2008) + (2014) et CEI 60601-1-6 (2010) + AMD1 (2013) et CEI 62366 (2007) + AMD1 (2014)		Numéro de série
	Instructions de lavage				Numéro de lot
	% de l'aspiration pleine plage 1%-100%; (approximativement 30mmHg à 250mmHg/4.0kPa à 33.3kPa)				Numéro de catalogue
	Cycles par minute (30-80 cpm)		Déchet d'équipements électrique et électronique		Limites de température
	Affichage de la minuterie		Fragile		Limites d'humidité
	Consulter les Instructions d'utilisation				Limites de pression pour le fonctionnement/le transport/la conservation
	Fusible				Fabricant

ÉLIMINATION DU PRODUIT Ce produit contient de l'équipement électrique et électronique.



1. Les composants internes de ce produit peuvent contenir des matériaux dangereux. Mettez ce produit au rebut conformément aux règlements et systèmes d'administration des déchets locaux ou régionaux.
2. Ne mettez pas au rebut comme déchet municipal non trié.
3. Pour obtenir d'autres renseignements au sujet des performances environnementales de ce produit, veuillez visiter notre site www.ameda.com.

MESURES IMPORTANTES DE PROTECTION

En utilisant des produits électriques, tout particulièrement en présence d'enfants, il faut toujours suivre les mesures de sécurité de base.

LISEZ TOUTES LES INSTRUCTIONS AVANT D'UTILISER LE PRODUIT

Danger : Pour réduire les risques d'électrocution :

- Débranchez toujours les appareils électriques immédiatement après leur utilisation.
- N'utilisez pas dans la baignoire, sous la douche ou en nageant.
- Ne placez et ne rangez pas où le produit pourrait tomber ou être tiré dans la baignoire, l'évier ou la piscine.
- Ne placez et ne laissez pas tomber le produit dans l'eau ou dans tout autre liquide.
- N'essayez pas de retirer le produit électrique tombé dans l'eau. Débranchez immédiatement de la prise de courant.

Avertissement : Pour réduire les risques de brûlures, d'électrocution, d'incendie ou de blessures :

- Pour éviter les risques de décharge électrique, cet appareil doit uniquement être branché à une prise électrique dont la mise à la terre est appropriée. Utilisez uniquement le cordon à 3 broches fourni par Ameda.
- Ne laissez jamais un produit sans surveillance lorsqu'il est branché à une prise électrique.
- Lorsque le produit est utilisé près des enfants ou des personnes handicapées, il faut une supervision étroite.
- Utilisez le produit seulement aux fins prévues selon la description dans ce manuel.
- N'utilisez pas d'accessoires ou autres trousse de collecte de lait que ceux recommandés par le fabricant.
- N'utilisez jamais si le produit a un cordon ou une fiche endommagé(e), s'il ne fonctionne pas correctement ou s'il a été échappé, endommagé ou s'il est humide.
- Gardez le cordon et tous les accessoires loin de surfaces chaudes.
- N'utilisez jamais en dormant ou somnolant.
- N'utilisez pas à l'extérieur avec un cordon.
- Ne faites pas fonctionner où l'on utilise des produits en aérosol ou administre de l'oxygène.
- Ne pas démonter le tire-lait Ameda Platinum.
- Placez toujours le tire-lait sur une surface plane et horizontale lorsque vous l'utilisez.
- N'enlevez pas la bride de poitrine pendant que vous tirez votre lait. Voir les instructions pour le retrait du HygieniKit.
- L'expression de lait peut provoquer des contractions, n'utilisez donc pas le tire-lait pendant la grossesse à moins d'avoir l'accord de votre spécialiste en allaitement ou de votre professionnel de la santé.
- Risque d'étranglement : Gardez les tubes et les cordons hors de portée des enfants.
- Risque de suffocation : Petites pièces, ne conviennent PAS aux enfants de moins de 3 ans.

Contre-indications à l'utilisation

Il n'y a aucune contre-indication connue à l'utilisation de ce produit.

CONSERVEZ CES INSTRUCTIONS

USAGE PRÉVU

Le tire-lait Ameda Platinum est un appareil pour extraire et recueillir le lait du sein de la mère, pour réduire l'engorgement du sein, pour maintenir la capacité de lactation et pour fournir du lait maternel pour l'alimentation subséquente du bébé lorsqu'il y a séparation de la mère et du bébé.

Le tire-lait Ameda Platinum est un dispositif électrique d'aspiration conçu pour extraire le lait du sein d'une mère allaitante au moyen du système de collecte de lait Ameda HygieniKit. Le profil d'aspiration du tire-lait Ameda Platinum est conçu d'après la forme d'onde sinusoïdale du tire-lait SMB^{MC} d'Ameda, et implanté à l'aide d'un mécanisme motorisé de pompe à piston qui est contrôlé par microprocesseur. L'architecture matérielle/logicielle permet à l'utilisatrice de régler la vitesse du cycle, dénommée « speed », et le niveau d'aspiration, dénommée « suction », à partir des commandes indépendantes du panneau avant, afin de produire les changements nécessaires en matière de sortie d'aspiration. L'intégration d'un capteur d'aspiration et d'une valve proportionnelle à l'intérieur d'un système de contrôle en circuit fermé améliore le rendement de la pompe par rapport aux conceptions de pompe antérieures, en mode de pompage simple et double, en fonction de la variation des conditions barométriques ambiantes. Les affichages graphiques aident l'utilisatrice à visualiser les paramètres de pompage et à procéder à des ajustements répétés. La caractéristique distincte de l'affichage de la minuterie de séance et son contrôle sont conçus pour faciliter le suivi d'un protocole de pompage par la mère.

DIAGRAMMES DU TIRE-LAIT

Vue avant

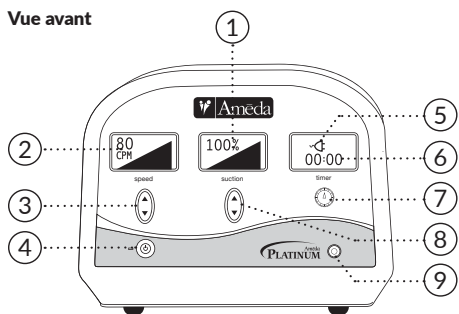

Vue supérieure

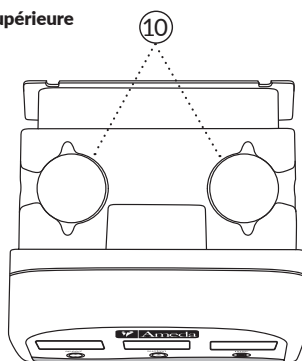

Vue arrière

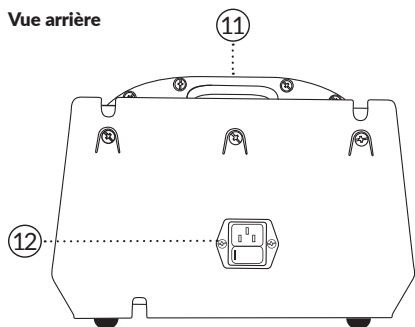

Vue du bas

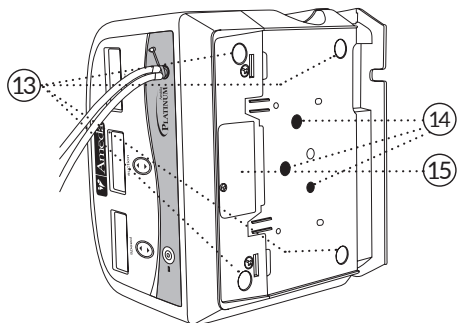

1. Affichage de l'aspiration (Maximum illustré en pourcentage)
2. Affichage de la vitesse (Maximum des cycles par minute illustré)
3. Contrôle de la vitesse
4. Bouton "Power" (Met le tire-lait en marche/arrêt)
5. Indicateur de l'alimentation CA
6. Affichage de la minuterie
7. Bouton de réinitialisation de la minuterie
8. Contrôle de l'aspiration
9. Pièce d'adaptateur de tube
10. Supports de manchon de sein/bouteille de lait

11. Poignée
12. Prise d'alimentation secteur
13. Pied du tire-lait
14. Trou de montage du chariot
15. Porte de port de service
16. Emplacement du pied arrière du tire-lait
17. Emplacement du pied avant du tire-lait
18. Trou de montage du tire-lait

CHARIOT POUR LE TIRE-LAIT AMEDA PLATINUM

Vue supérieure de la plaque de chariot
(accessoire en option)

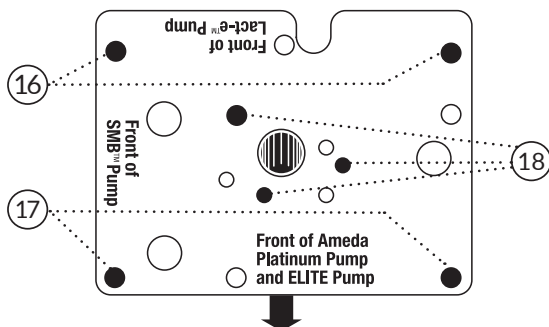

AVANT DU TIRE-LAIT AMEDA PLATINUM

Attacher le tire-lait Ameda Platinum au chariot (le cas échéant)

Chariot

Le chariot est disponible comme article d'accessoire.

- Attachez le tire-lait au chariot avant de brancher le cordon dans la prise murale.
- Aligned l'avant du tire-lait Ameda Platinum avec les mots « Front of Ameda Platinum and Elite™ Pump » sur le dessus de la plaque de montage du chariot.
- Abaissez le tire-lait sur la plaque en insérant les quatre pieds du tire-lait dans les trous, un dans chaque coin de la plaque de montage du chariot.
- Repérez les trous de montage portant l'inscription « Ameda Platinum Pump and Elite Pump Mounting » qui se trouvent sur la face inférieure de la plaque de montage du chariot.
- Utilisez la vis de montage pour le tire-lait Ameda Platinum fournie avec le chariot pour installer le tire-lait à la base du chariot.

Instructions d'utilisation du chariot

- Une fois le tire-lait fixé au chariot, assurez-vous que toutes les roues sont déverrouillées pour déplacer l'ensemble chariot-pompe. Pour déverrouiller les roues, il suffit de soulever la languette de verrouillage sur chaque roue.
- Déplacez l'ensemble chariot-pompe en poussant doucement le tire-lait à l'horizontale.
- Lorsque l'ensemble chariot-pompe est dans la position souhaitée, verrouillez toutes les roues en appuyant sur la languette de verrouillage de chaque roue.

CONFIGURATION ET ASSEMBLAGE

Avant chaque utilisation

 Lavez-vous toujours bien les mains avec de l'eau et du savon avant de manipuler le tire-lait Ameda Platinum et le système de collecte de lait Ameda HygieniKit.

NOTE IMPORTANTE : UTILISEZ LE SYSTÈME DE COLLECTE DE LAIT HYGIENIKIT D'AMEDA SEULEMENT POUR LES TIRELAIT ÉLECTRIQUES AMEDA.

Avant de démarrer le tire-lait, assemblez et branchez le système de collecte de lait HygieniKit d'Ameda, selon les instructions incluses. Si le système de collecte de lait HygieniKit d'Ameda est stérile, utilisez-le tel quel. S'il n'est pas stérile, reportez-vous aux instructions de nettoyage du système de collecte de lait HygieniKit d'Ameda.

Système de collecte de lait HygieniKit d'Ameda

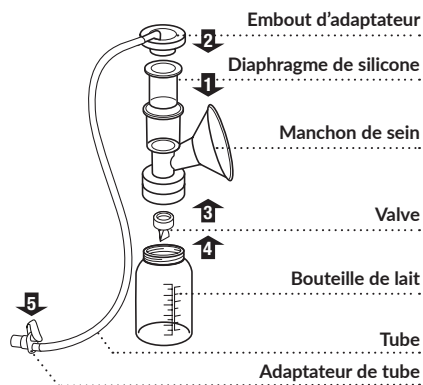

Tire-lait Ameda Platinum

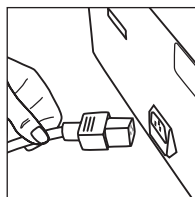

- Placez le tire-lait sur une surface plane et horizontale avant de l'utiliser.
- Reliez le cordon d'alimentation mis à la terre Ameda fourni à la prise d'alimentation CA à l'arrière du tire-lait.
- Branchez la fiche de terre dans la prise de courant murale.
- S'assurer que le tire-lait est placé de sorte que le cordon d'alimentation à l'arrière soit accessible pour être retiré.
- Insérez l'adaptateur de tube dans le port d'adaptateur de tube.

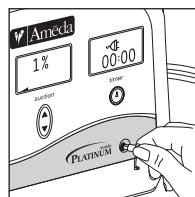

Pompage simple et double

Le système de collecte de lait Ameda HygieniKit peut être utilisé en pompage simple ou double.



En pompage simple :
Retirez un tube et fermez l'adaptateur de tube.



To dual pump:
Les deux tubes devraient être attachés à l'adaptateur de tube.

CONTRÔLES ET AFFICHAGES



Utiliser les touches « Up/Down » (vers le haut/vers le bas)

Avant d'enclencher le tire-lait, veuillez vous informer sur le fonctionnement des contrôles. 

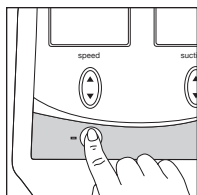
- Pressez et **relâchez** les contrôles pour augmenter/diminuer les réglages par incrémentation de 1.
- Pressez et **maintenez** les contrôles pour augmenter/diminuer les réglages par incrémentation de 10.



Fonctionnement du tire-lait

- Lorsque le tire-lait est branché, une lumière apparaît près du bouton "Power" 
- Appuyez sur le bouton "Power" . Les affichages s'allument. Le tire-lait est maintenant en marche.
- Le tire-lait s'enclenche au réglage d'aspiration le plus faible (1% ou approximativement 30mmHg/ 4.0kPa) et à la vitesse maximale (80 cpm).

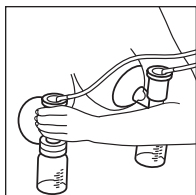

Régler l'aspiration

- Le tire-lait s'enclenche au réglage d'aspiration le plus faible (1% ou approximativement 30mmHg/ 4.0kPa).
- Centrer le(s) mamelon(s) dans le(s) manchon(s) de sein et remplissez le(s) manchon(s) de sein avec le(s) sein(s) pour créer une étanchéité à l'air. Maintenez le haut du corps et les biberons/flacons en position verticale pendant le pompage.

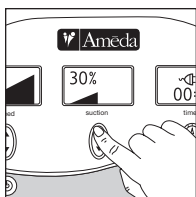

- Pressez “▲” pour augmentez l'aspiration jusqu'à atteindre un niveau de confort maximum.
- Si vous ressentez une gêne au niveau du ou des mamelons ou du ou des seins, appuyez sur “▼” pour diminuer l'aspiration. Si un inconfort se fait sentir quel que soit le réglage d'aspiration, éteignez le tire-lait, insérez un doigt entre le(s) sein(s) et le(s) manchon(s) de sein pour couper l'aspiration, retirez le(s) manchon(s) de sein du/des sein(s). Cessez de pomper et contactez votre fournisseur de soins de santé.

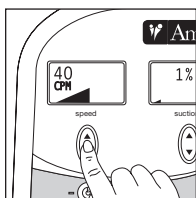

Régler les vitesses

- Le tire-lait démarre à la vitesse la plus rapide (80 cpm).
- Lorsque le lait s'écoule (évacuation), appuyez sur “◀” pour réduire la vitesse et permettre de drainer plus rapidement le lait du sein.
- Lorsque l'écoulement du lait ralentit, appuyez sur “▲” pour augmenter la vitesse à 60-80 cpm afin de lancer une autre évacuation.
- Répéter autant de fois que le débit de lait varie pour pomper plus de lait.

REMARQUE : Si « Check Kit » (Vérifiez la trousse) apparaît dans la fenêtre d'aspiration, voir la section Dépannage, page 19.

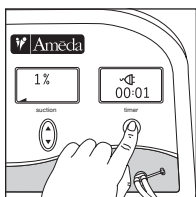

Utilisation de la minuterie

- La minuterie s'enclenche lorsque le tire-lait est en marche. La minuterie affiche la durée du pompage
- La minuterie peut être réinitialisée en appuyant sur le bouton de réinitialisation de la minuterie “⌚”.
- La minuterie et le tire-lait s'éteignent automatiquement après 60 minutes.

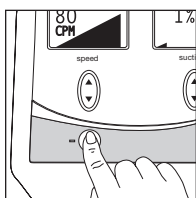

Pour éteindre le tire-lait

- Une fois le pompage terminé, appuyez et maintenez le bouton “Power” “⏻” pour éteindre le tire-lait et les fonctions de la minuterie.

Retirer le système de collecte de lait HygieniKit d'Ameda du(des) sein(s)

- Après avoir éteint le tire-lait, si nécessaire, insérer un doigt entre le(s) sein(s) et le(s) manchon(s) de sein pour couper l'aspiration.
- Retirez le(s) manchon(s) de sein du/des sein(s).
- Placez les biberons contenant du lait dans les porte-biberons.

NETTOYAGE

Nettoyer le tire-lait Ameda Platinum

Pour usage personnel

Éteindre le tire-lait après chaque pompage. Débranchez le cordon de la prise murale. Essuyer le tire-lait Ameda Platinum avec un chiffon propre et humide.

Pour les hôpitaux/centres de location

Éteindre le tire-lait. Débranchez le cordon de la prise murale. Nettoyer entre chaque utilisatrice. Portez des gants jetables, essuyez le tire-lait Ameda Platinum avec un nettoyant antibactérien approuvé par les hôpitaux, tel que CaviCide®, CaviWipes® ou PDI® Sani-Cloth® AF3.

RANGEMENT ET TRANSPORT

Débranchez le HygieniKit et le cordon d'alimentation du tire-lait avant de transporter ou de ranger l'appareil.

Lorsque vous rangez l'appareil, conservez-le dans les conditions décrites dans les présentes instructions.

Manipulez l'appareil avec précaution lors du transport ou de la manipulation.

DÉPANNAGE

Le tire-lait ne s'enclenche pas.

- Assurez-vous que le cordon d'alimentation est bien branché au tire-lait.
- Assurez-vous que la connexion de la fiche de terre est dans la prise de courant.
- Assurez-vous que la prise a du courant.

Incapable d'ajuster la vitesse

- Assurez-vous que la fonction du tire-lait est à « ON » (marche).
- Assurez-vous que « Check Kit » (Vérifier la trousse) n'apparaît pas dans la fenêtre d'affichage d'aspiration.

Incapable d'ajuster l'aspiration

- Assurez-vous que la fonction du tire-lait est à « ON » (marche).
- Assurez-vous que « Check Kit » (Vérifier la trousse) n'apparaît pas dans la fenêtre d'affichage d'aspiration.

Faible ou aucune aspiration

- Assurez-vous que « Check Kit » (Vérifier la trousse) n'apparaît pas dans la fenêtre d'affichage d'aspiration.
- Vérifiez le manchon du sein pour assurer qu'il y a un vide suffisant contre le sein.
- Vérifiez que le système de collecte de lait HygieniKitd'Ameda est assemblé correctement.
- Vérifiez que le capuchon de l'adaptateur est bien enclenché (fixé) sur le dessus de la bride de poitrine.
- Assurez-vous que le diaphragme de silicone est en place à l'intérieur du dessus du manchon de sein.
- Assurez-vous que l'adaptateur de tube est bien ajusté dans le port de l'adaptateur de tube.
- Inspectez la valve pour déceler tout signe de déchirures ou d'étirements. S'il y en a, remplacez la soupape.
- Assurez-vous que la valve est fermement enfoncée en place dans la section inférieure du manchon de sein.
- Assurez-vous qu'un côté de l'adaptateur de tube est fermé durant un pompage simple.

Le message d'erreur « Check Kit » (vérifier la trousse) apparaît

- Assurez-vous que l'adaptateur de tube est bien ajusté dans le port de l'adaptateur de tube.
- Assurez-vous qu'un côté de l'adaptateur de tube est fermé durant un pompage simple.
- Vérifiez que l'embout d'adaptateur est bien inséré sur le dessus du manchon de sein.
- Assurez-vous que le diaphragme de silicone est en place à l'intérieur du dessus du manchon de sein.
- Vérifiez le tube et le diaphragme de silicone pour vous assurer que les pièces sont libres de défauts.
- Vérifiez que le tube est bien relié à l'embout d'adaptateur.

Le message d'erreur « Service Required » (service requis) apparaît

- Appelez votre distributeur local. Pour une liste de distributeurs du monde entier, veuillez visiter www.ameda.com.

Le tire-lait Ameda Platinum ne devrait être réparé que par Ameda, Inc. ou des centres de service autorisés approuvés par Ameda, Inc.

ENTRETIEN

Il est recommandé d'inspecter le tire-lait Ameda Platinum au moins une fois par année :

- Contrôlez visuellement le corps du tire-lait pour déceler toutes fissures, bris ou dommages et assurez-vous que les pieds du tire-lait sont présents.
- Contrôlez visuellement pour déceler tout dommage du cordon d'alimentation.
- Vérifiez le fonctionnement correct des contrôles et boutons.
- Vérifiez qu'il n'y a aucune vis qui manque.
- Vérifiez que le couvercle est sur la porte du port de service.
- Vérifiez que le port d'adaptateur de tube n'est pas obstrué.

Vérification fonctionnelle rapide

Les tests/vérifications suivants devraient être exécutés avant toute utilisation par un nouvel utilisateur :

- Vérifications visuelles pour tout signe de dommages du cordon.
- Vérifiez tout bruit anormal.
- Vérifiez le fonctionnement correct des contrôles et boutons.

Port de service

- N'ouvrez pas la porte du port de service au bas du tire-lait.
- Ne branchez pas d'équipement au port de service lorsque le tire-lait fonctionne.
- Seuls les centres de service autorisés, approuvés par Ameda, Inc devraient avoir accès au port de service.

Remplacer le cordon d'alimentation amovible

- Le cordon d'alimentation se retire de l'entrée de l'alimentation.
- Si l'état du cordon est douteux, remplacez seulement par un cordon Ameda à 3 conducteurs fourni doté d'un conducteur de masse protecteur.

RENSEIGNEMENTS TECHNIQUES

Protection de classe II (à double isolation), de type BF Parties appliquées

Source d'alimentation :

Tension d'entrée de fonctionnement :

100 v c.a. à 240 v c.a.

Fréquence de fonctionnement 50/60 Hz

Puissance d'entrée 80 VA

Valeur de fusible QuickActing (F), 2,5 A, 250 V, 5 x 20 mm

Cordon d'alimentation : Utilisez uniquement un

cordon d'alimentation Ameda fourni

Pour l'Amérique du Nord, utilisez l'Ameda 24502059

Tension nominale minimum : 125V

Intensité nominale minimum : 10A

Type de prise : IEC 60320 C13 (Qualité hospitalière)

Longueur maximale : 10 pieds (3.05m)

Type de cordon : 3x18AWG, nominal VW-1, 105C

Type de câble : SJT ou SJTW

Certification : Listé UL (ELBZ)

Cordon d'alimentation amovible qui se détache de l'appareil au moyen d'un coupleur.

Fonctionnement : Continu

ISO 10079-1, aspiration intermittente, vide moyen

FRANÇAIS 15

Aspiration : Affichée en pourcentage de l'aspiration pleine plage 1 % à 1,00 %; (approximativement 30mmHg à 250mmHg/4.0kPa à 33.3kPa)

Vitesse : 30 à 80 cycles par minute (cpm)

Conditions opérationnelles : Tire-lait



Température +41°F (+5°C) à +90°F (+32°C)

Humidité relative de 15% à 90%

Pression atmosphérique 0,69 atm (70 kPa) à 1,05 atm (106 kPa)

Conditions de transport et de rangement : Tire-lait

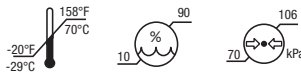

Température -20 °F (-29 °C) à + 158 °F (+70 °C)

Humidité relative de 10% à 90%

Pression atmosphérique 0,69 atm (70 kPa) à 1,05 atm (106kPa)

Poids : Approximativement 9,75 lbs. (approximativement 4,42 kg)

Dimensions : Longueur 9,75 po. (24,7 cm) / Largeur 10,5 po. (26,7 cm) / Hauteur 8,0 po. (20,3 cm)

Normes :

ÉQUIPEMENT MÉDICAL conforme à la norme UL E493585 POUR LES CHOCS ÉLECTRIQUES, LES RISQUES D'INCENDIE ET LES DANGERS MÉCANIQUES UNIQUEMENT CONFORMÉMENT À LA NORME ANSI/AAMI ES 60601-1 (2005) + AMD1 (2012) et CAN/CSA-C22.2 No 60601-1 (2008) + (2014) et CEI 60601-1-6 (2010) + AMD1 (2013) et CEI 62366 (2007) + AMD1 (2014)

DIRECTIVES ET DÉCLARATION DU FABRICANT

L'ÉQUIPEMENT MÉDICAL ÉLECTRIQUE nécessite des précautions particulières concernant la CEM et doit être installé et mis en service conformément à la CEM fournie dans ces instructions d'utilisation. Les équipements de communication RF portables et mobiles peuvent affecter L'ÉQUIPEMENT MÉDICAL ÉLECTRIQUE.

Avertissement : Les équipements de communication RF portables (y compris les périphériques tels que les câbles d'antenne et les antennes externes) ne doivent pas être utilisés à moins de 30 cm (12 pouces) de toute partie du tire-lait Ameda Platinum, y compris les câbles spécifiés par le fabricant. Sinon, une dégradation des performances de cet équipement pourrait en résulter.

Avertissement : L'utilisation d'accessoires, de transducteurs et de câbles autres que ceux spécifiés ou fournis par le fabricant de cet appareil peut entraîner une augmentation des émissions électromagnétiques ou une diminution de l'immunité électromagnétique de cet appareil et entraîner un fonctionnement incorrect.

Avertissement : L'utilisation de cet appareil à proximité ou empilé avec d'autres équipements doit être évitée car elle pourrait entraîner un mauvais fonctionnement. Si une telle utilisation est nécessaire, cet appareil et les autres appareils doivent être observés pour vérifier qu'ils fonctionnent normalement.

Directives et déclaration du fabricant - émissions électromagnétiques

Le tire-lait Ameda Platinum est destiné à être utilisé dans l'environnement électromagnétique spécifié ci-dessous. Le client ou l'utilisateur du tire-lait Ameda Platinum doit s'assurer qu'il est utilisé dans un tel environnement.

Test relatif aux émissions	Conformité	Environnement électromagnétique - directives
Émissions RF CISPR 11	Groupe 1	Le tire-lait Ameda Platinum utilise de l'énergie RF uniquement pour son fonctionnement interne. Par conséquent, ses émissions RF sont très faibles et ne devraient pas provoquer d'interférences avec l'équipement électronique situé à proximité.
Émissions RF CISPR 11	Classe B	Le tire-lait Ameda Platinum convient à une utilisation dans tous les établissements, y compris les habitations et les établissements directement connectés au réseau d'alimentation public basse tension qui alimente les bâtiments destinés à accueillir des habitations.
Émissions d'harmoniques CEI 61000-3-2	Classe A	
Variations de tension / émissions de scintillement CEI 61000-3-3	Est conforme	

Distances de séparation recommandées entre les équipements de communication RF portables et mobiles et le tire-lait Ameda Platinum.

Le tire-lait Ameda Platinum est destiné à être utilisé dans un environnement électromagnétique dans lequel les perturbations RF rayonnées sont contrôlées. Le client ou l'utilisateur du tire-lait Ameda Platinum peut contribuer à prévenir les interférences électromagnétiques en maintenant une distance minimale entre les équipements de communication RF portables et mobiles (émetteurs) et le tire-lait Ameda Platinum, comme recommandé ci-dessous, en fonction de la puissance de sortie maximale de l'équipement de communication.

Puissance de sortie maximale nominale de l'émetteur (W)	Distance de séparation en fonction de la fréquence de l'émetteur (m)		
	150 kHz à 80 MHz $d = 1,2\sqrt{P}$	80 MHz à 800 MHz $d = 1,2\sqrt{P}$	800 MHz à 2,7 GHz $d = 2,3\sqrt{P}$
0,01	0,12	0,12	0,23
0,1	0,38	0,38	0,73
1	1,2	1,2	2,3
10	3,8	3,8	7,3
100	12	12	23

Pour les émetteurs dont la puissance de sortie maximale n'est pas indiquée ci-dessus, la distance de séparation recommandée d en mètres (m) peut être estimée à l'aide de l'équation applicable à la fréquence de l'émetteur, où P est la puissance de sortie maximale de l'émetteur en watts (W) selon le fabricant de l'émetteur.

NOTE 1 À 80 MHz et 800 MHz, la distance de séparation pour la gamme de fréquences supérieure s'applique.

NOTE 2 Ces directives peuvent ne pas s'appliquer dans toutes les situations. La propagation électromagnétique est affectée par l'absorption et la réflexion des structures, des objets et des personnes.

Directives et déclaration du fabricant - Immunité électromagnétique

Le tire-lait Ameda Platinum est destiné à être utilisé dans l'environnement électromagnétique spécifié ci-dessous. Le client ou l'utilisateur du tire-lait Ameda Platinum doit s'assurer qu'il est utilisé dans un tel environnement.

Test d'immunité	Niveau d'essai CEI 60601	Niveau de conformité	Environnement électromagnétique - directives
Décharge électrostatique (ESD) CEI 61000-4-2	± 8 kV contact ± 2 kV, ± 4 kV, ± 8 kV, ± 15 kV air	± 8 kV contact ± 2 kV, ± 4 kV, ± 8 kV, ± 15 kV air	Les planchers doivent être en bois, en béton ou en carreaux de céramique. Si les sols sont recouverts d'un matériau synthétique, l'humidité relative doit être d'au moins 30 %.
Coupures / sur-sauts électriques rapides CEI 61000-4-4	± 2 kV pour ligne CA, fréquence de répétition de 100 kHz	± 2 kV pour ligne CA, fréquence de répétition de 100 kHz	La qualité de l'alimentation secteur doit être celle d'un environnement commercial ou hospitalier typique.
Surtension CEI 61000-4-5	± 0,5 kV, ± 1kV ligne à ligne; ± 0,5 kV, ± 1kV, ± 2kV ligne à la terre	± 0,5 kV, ± 1kV ligne à ligne; ± 0,5 kV, ± 1kV, ± 2kV ligne à la terre	La qualité de l'alimentation secteur doit être celle d'un environnement commercial ou hospitalier typique.
Chutes de tension, courtes interruptions et variations de tension sur les lignes d'entrée d'alimentation CEI 61000-4-11	<ul style="list-style-type: none"> • 0 % UT; 0,5 cycle à 0°, 45°, 90°, 135°, 180°, 225°, 270° et 315° • 0 % UT; 1 cycle et 70 % UT; 25/30 cycles monophasés : à 0° • 0 % UT; 250/300 cycles 	<ul style="list-style-type: none"> • 0 % UT; 0,5 cycle à 0°, 45°, 90°, 135°, 180°, 225°, 270° et 315° • 0 % UT; 1 cycle et 70 % UT; 25 cycles à 0° • 0 % UT; 250 cycles 	La qualité de l'alimentation secteur doit être celle d'un environnement commercial ou hospitalier typique. Si l'utilisateur du tire-lait Ameda Platinum doit continuer à le faire fonctionner pendant les coupures de courant, il est recommandé d'alimenter le tire-lait Ameda Platinum à partir d'une alimentation sans coupure.
Champ magnétique à fréquence industrielle (50/60 Hz) CEI 61000-4-8	30 A/m 50 Hz ou 60 Hz	30 A/m 50 Hz et 60 Hz	Les champs magnétiques à fréquence industrielle doivent être aux niveaux caractéristiques d'un emplacement typique dans un environnement commercial ou hospitalier typique.
RF par conduction CEI 61000-4-6	3 V 0,15 MHz – 80 MHz 80 % AM à 1 kHz 6 V pour les bandes de fréquences attribuées aux ISM et amateurs entre 0,15 et 80 MHz 80 % AM à 1 kHz	3 V 0,15 MHz – 80 MHz 80 % AM à 1 kHz 6 V pour les bandes de fréquences attribuées aux ISM et amateurs entre 0,15 et 80 MHz 80 % AM à 1 kHz	Les équipements de communication RF portables et mobiles ne doivent pas être utilisés plus proches d'une partie quelconque du tire-lait Ameda Platinum, y compris les câbles, que la distance de séparation recommandée calculée à partir de l'équation applicable à la fréquence de l'émetteur. Distance de séparation recommandée $d = 1,2\sqrt{P}$
RF rayonnée CEI 61000-4-3	10 V/m 80 MHz – 2,7 GHz 80 % AM à 1 kHz 9 – 28 V/m À CEI 60601-1-2 : 2014 Fréquences du tableau 9	10 V/m 80 MHz – 2,7 GHz 80 % AM à 1 kHz 9 – 28 V/m À CEI 60601-1-2 : 2014 Fréquences du tableau 9	$d = 1,2\sqrt{P}$ 80 MHz à 800 MHz $d = 2,3\sqrt{P}$ 800 MHz à 2,7 GHz Où P est la puissance de sortie maximale de l'émetteur en watts (W) selon le fabricant de l'émetteur et d est la distance de séparation recommandée en mètres (m). Les intensités de champ des émetteurs RF fixes, telles que déterminées par une étude électromagnétique du site, ^a doivent être inférieures au niveau de conformité dans chaque gamme de fréquences. ^b Des interférences peuvent se produire à proximité des équipements marqués du symbole suivant : 

NOTE 1 UT est la tension secteur avant l'application du niveau d'essai.

NOTE 2 À 80 MHz et 800 MHz, la gamme de fréquences la plus élevée s'applique.

NOTE 3 Ces directives peuvent ne pas s'appliquer dans toutes les situations. La propagation électromagnétique est affectée par l'absorption et la réflexion des structures, des objets et des personnes.

^a L'intensité du champ provenant d'émetteurs fixes, tels que les stations de base pour les radiotéléphones (cellulaires/sans fil) et les radios mobiles terrestres, les radios amateurs, les émissions de radio AM et FM et les émissions de télévision ne peuvent pas être prédites théoriquement avec précision. Pour évaluer l'environnement électromagnétique dû aux émetteurs RF fixes, une étude électromagnétique du site doit être envisagée. Si l'intensité de champ mesurée à l'endroit où le tire-lait Ameda Platinum est utilisé dépasse le niveau de conformité RF applicable ci-dessus, le tire-lait Ameda Platinum doit être observé pour vérifier son fonctionnement normal. Si des performances anormales sont observées, des mesures supplémentaires peuvent être nécessaires, telles que la réorientation ou le déplacement du tire-lait Ameda Platinum.

^b Dans la plage de fréquences de 150 kHz à 80 MHz, l'intensité du champ doit être inférieure à 10 V/m.

Attention : Tout changement ou toute modification de la conception de cet appareil n'ayant pas été expressément approuvé(e) par Ameda peut annuler l'autorisation de l'utilisateur à utiliser cet appareil.

Cet appareil est conforme à l'article 15 du règlement de la FCC. Son utilisation est soumise aux deux conditions suivantes : (1) Cet appareil ne doit pas causer d'interférences nuisibles, et (2) cet appareil doit accepter toute interférence reçue, y compris les interférences qui peuvent causer un fonctionnement indésirable.

Remarque : Cet équipement a été testé et déclaré conforme aux limitations d'un appareil numérique de classe B, conformément à l'article 15 du règlement de la FCC. Ces limitations visent à garantir une protection suffisante contre les interférences nuisibles dans une installation résidentielle. Cet équipement produit, utilise et peut émettre de l'énergie radio-électrique et, s'il n'est pas installé et utilisé conformément aux présentes instructions, peut causer des interférences nuisibles aux communications radio. Il n'existe toutefois aucune garantie que de telles interférences ne se produiront pas dans une installation particulière. Si cet appareil occasionne des interférences nuisibles à la réception des signaux de radio ou de télévision, ce qui peut être détecté en mettant l'appareil sous et hors tension, l'utilisateur peut tenter de résoudre le problème d'interférence de l'une des façons suivantes :

- Réorienter ou déplacer l'antenne de réception.
- Augmenter la distance entre l'équipement et le récepteur.
- Brancher l'équipement sur une prise de courant sur un circuit différent de celui auquel le récepteur est connecté.
- Consulter le revendeur ou un technicien radio/TV expérimenté pour obtenir de l'aide.

GARANTIE LIMITÉE :

Le tire-lait électrique Ameda Platinum (le « Produit ») est garanti uniquement à l'acheteur original -qu'il soit institutionnel ou individuel ("Premier Utilisateur").

De la date originale d'achat de ce Produit par le Premier Utilisateur, Ameda, Inc. ("Ameda") garantit le Produit au Premier Utilisateur contre tous défauts de matériaux ou de fabrication pendant trois ans sur le mécanisme du tire-lait. La seule obligation d'Ameda sous cette garantie limitée sera la réparation ou le remplacement, à la discrétion d'Ameda, de tout Produit qui s'avère défectueux selon Ameda et qui est considéré couvert par cette garantie limitée expresse. La réparation ou le remplacement sous cette garantie limitée est le seul recours exclusif de la Cliente. Une preuve d'achat sous forme de facture reçue ou d'acte de vente indiquant que le produit est encore dans la période de garantie doit être présentée pour obtenir le service sous garantie. Cette garantie limitée est offerte par Ameda SEULEMENT à la Cliente et n'est ni négociable ni transférable à tout acheteur subséquent ou utilisatrices finales du produit. Pour tout service sous cette garantie, veuillez contacter Ameda au 1.866.99 AMEDA(26332).

SAUF DANS LA MESURE INTERDITE PAR LA LOI APPLICABLE, TOUTE GARANTIE IMPLICITE DE COMMERCIALITÉ OU D'APTITUDE À UN EMPLOI PARTICULIER DE LA TROUSSE EST RÉFUTÉE PAR LA PRÉSENTE. AMEDA NE SERA PAS TENUE RESPONSABLE DE TOUS DOMMAGES INDIRECTS, CONSÉCUTIFS, SPÉCIAUX OU PUNITIFS DE QUELQUE SORTE QUE CE SOIT POUR TOUTE RUPTURE DE GARANTIE LIMITÉE DU PRODUIT OU TOUTE GARANTIE IMPLICITE PAR OPÉRATION DE LA LOI, AUTRE QUE LA GARANTIE LIMITÉE PRÉSENTÉE PLUS HAUT. IL N'Y A AUCUNE AUTRE GARANTIE QUI ACCOMPAGNE CE PRODUIT ET TOUTE REPRÉSENTATION ORALE, ÉCRITE OU AUTRE EXPRESSE DE QUELQUE SORTE QUE CE SOIT EST RÉFUTÉE PAR LA PRÉSENTE.

Non-application de la garantie

La garantie précédente ne s'applique pas aux matériaux consommables et accessoires du Produit. Ceci inclut :

- (i) le cordon d'alimentation, et
- (ii) le système de collecte de lait HygieniKit d'Ameda (vendu séparément).

En plus de toutes autres limitations de garantie discutées précédemment, la garantie expirera et ne sera plus en vigueur ou en effet suite à l'un des cas suivants :

- (i) la cause des dommages au produit découle d'une mauvaise manipulation ou utilisation
- (ii) le Produit n'est pas correctement entretenu par le Premier Utilisateur, tel que déterminé par Ameda
- (iii) des accessoires ou pièces de rechange non appropriés par Ameda sont utilisés avec le produit tel que déterminé par Evenflo
- (iv) le produit est réparé par un fournisseur de service non-approuvé par Ameda.

Si l'une des situations se produit, Ameda ne sera pas responsable des dommages au produit, à ses pièces ni des blessures en décollant, directement ou indirectement. La garantie présentée ci-dessus remplace toutes les autres garanties préalables pour le produit acheté, que ce soit par écrit ou autre.

En dehors des Etats-Unis : Appelez votre distributeur local ou l'endroit où vous avez acheté le produit. Pour une liste des distributeurs dans votre pays, veuillez visiter le site www.ameda.com.

Glosario de iconos	24
Cómo desechar el producto	24
Medidas de seguridad importantes	25
Uso indicado	25
Diagrama de la bomba de extracción Ameda Platinum	26
Base de la bomba de extracción Ameda Platinum	27
Configuración y ensamblado.....	28
Antes de cada uso	28
Sistema de recolección de leche Ameda® HygieniKit	28
Bomba de extracción Ameda Platinum	28
Extracción simple y doble.....	28
Controles y pantallas	28
Botones "Up/down" (arriba/abajo)	28
Funcionamiento de la bomba	28
Ajuste de la succión.....	29
Ajuste de la velocidad	29
Uso del reloj programador	29
Apagado de la bomba	29
Remoción del sistema de recolección de leche Ameda HygieniKit de los pechos.....	29
Limpieza	30
Guardado y transporte	30
Diagnóstico y resolución de problemas	30
Mantenimiento	31
Información técnica	31
Orientación y declaración del fabricante	32
Información de garantía.....	34

GLOSARIO DE ÍCONOS

	Doble aislamiento/Clase II		Documentos de consulta de precaución		Proteja de la luz del sol
	Pieza aplicada de tipo BF		Clasificación de entrada de partículas sólidas/líquidos		Mantenga seco
	Conectado a tomacorriente de pared		Certificado por UL E493585 MEDICAL - EQUIPO MÉDICO GENERAL CON RESPECTO A PELIGROS DE CHOQUE ELÉCTRICO, INCENDIO Y MECÁNICOS SOLAMENTE DE ACUERDO CON ANSI/AAMI ES 60601-1 (2005) + AMD1 (2012) y CAN/CSA-C22.2 No. 60601-1 (2008) + (2014) y IEC 60601-1-6 (2010) + AMD1 (2013) y IEC 62366 (2007) + AMD1 (2014)		Número de serie
	Instrucciones para el lavado		Límite de temperatura		Número de lote
	Porcentaje de la succión a escala completa 1% a 100%; (aproximadamente 30mmHg a 250mmHg/ 4,0kPa a 33,3kPa)		Desecho de equipos eléctricos y electrónicos		Número de catálogo
	Ciclos por minuto (30-80 cpm)		Frágil		Límite de humedad
	Pantalla del reloj programado		Límite de presión para funcionamiento/transporte/almacenamiento		Fabricante
	Consulte Las Instrucciones de Uso				
	Fusible				

CÓMO DESECHAR EL PRODUCTO Este producto contiene equipos eléctricos y electrónicos.



1. Los componentes internos de este producto pueden contener materiales peligrosos. Deseche este producto de acuerdo con los sistemas y las reglamentaciones locales o regionales para la manipulación de residuos.
2. No lo arroje a la basura municipal sin clasificar.
3. Para obtener más información sobre el comportamiento ambiental de este producto, visite nuestro sitio web www.ameda.com.

MEDIDAS DE SEGURIDAD IMPORTANTES

Al usar productos eléctricos, especialmente si hay niños presentes, siempre se deben cumplir las siguientes precauciones básicas de seguridad.

LEA TODAS LAS INSTRUCCIONES ANTES DE USAR EL PRODUCTO

Peligro: Para reducir el riesgo de electrocución:

- Siempre desenchufe inmediatamente los artefactos eléctricos después de usar.
- No use el producto al bañarse, ducharse o nadar.
- No coloque ni guarde el producto donde pueda caerse al piso o a una bañera, lavabo o piscina.
- No sumerja ni tire el producto al agua ni a ningún otro líquido.
- No intente tomar un producto eléctrico que se haya caído al agua. Desenchufe del tomacorriente de pared inmediatamente.

Advertencia: para reducir el riesgo de quemaduras, electrocución, incendio o lesiones personales:

- Para evitar el riesgo de descarga eléctrica, este equipo solo debe conectarse a un tomacorriente con conexión a tierra adecuada. Use solamente el cable de tres puntas proporcionado por Ameda.
- Nunca deje el producto sin supervisión cuando esté enchufado a un tomacorriente eléctrico.
- Es necesaria una buena supervisión cuando el producto se usa cerca de niños o inválidos.
- Use el producto únicamente para el uso indicado según lo que se describe en este manual.
- No use accesorios u otros juegos de recolección de leche que no sean los recomendados por el fabricante.
- Nunca haga funcionar el producto si tiene el cable o el enchufe dañados, no está funcionando correctamente, o se ha caído, dañado o mojado.
- Mantenga el cable y todos los accesorios alejados de superficies calientes.
- Nunca use mientras duerme o está somnolienta.
- No use en exteriores con cable.
- No opere donde se estén usando productos en aerosol o se esté administrando oxígeno.
- No desarme la bomba de extracción Ameda Platinum.
- Siempre coloque la bomba sobre una superficie plana horizontal cuando utilice el producto.
- No quite el embudo para pechos de su pecho mientras se bombea. Consulte las instrucciones para quitar el HygieniKit.
- El bombeo puede inducir el parto, no utilice este producto durante el embarazo, a menos que lo autorice su especialista en lactancia o profesional de la salud.
- Peligro de estrangulamiento: Mantenga los tubos y los cables fuera del alcance de los niños.
- Peligro de asfixia: Piezas pequeñas, NO dejar al alcance de niños menores de 3 años.

Contraindicaciones para el uso

No existen contraindicaciones conocidas para el uso de este producto.

GUARDE ESTAS INSTRUCCIONES

USO INDICADO

La bomba de extracción Ameda Platinum fue concebida para sacar y recoger la leche del pecho de la madre con el fin de aliviar las obstrucciones del pecho, mantener la capacidad de lactancia y proporcionar leche materna para la alimentación del bebé en un momento posterior, cuando se produce una separación entre la madre y el bebé.

El sacaleches Ameda Platinum es un dispositivo de succión eléctrico diseñado para extraer leche del pecho de una mujer que está amamantando, usando el sistema de recolección de leche Ameda HygieniKit. El perfil de succión del sacaleches Ameda Platinum sigue el modelo de la forma de onda sinusoidal del sacaleches Ameda SMB™, y funciona con un mecanismo de bomba de pistón impulsado por un motor controlado por un microprocesador. La arquitectura de hardware/software le permite al usuario final configurar la velocidad de ciclo ("velocidad" designada) y el nivel de succión ("succión" designada) desde los controles independientes del panel frontal, para realizar los cambios necesarios en el rendimiento de la succión. La incorporación de un sensor de succión y una válvula proporcional, dentro de un esquema de control de ciclo cerrado, mejora el rendimiento del sacaleches en comparación con los diseños anteriores, tanto en los modos de succión simple como doble, en diversas condiciones barométricas ambientales variables. Las presentaciones gráficas le ayudan al usuario a visualizar los parámetros de succión y a realizar ajuste repetibles. Gracias a la característica diferencial de la visualización del cronómetro de sesión finalizada y a su control, seguir un protocolo de succión resulta más fácil para una madre.

DIAGRAMA DE LA BOMBA DE EXTRACCIÓN AMEDA PLATINUM

Vista frontal

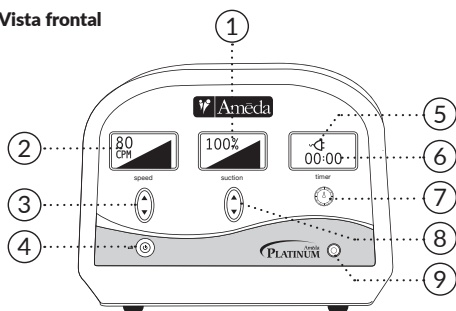

Vista superior

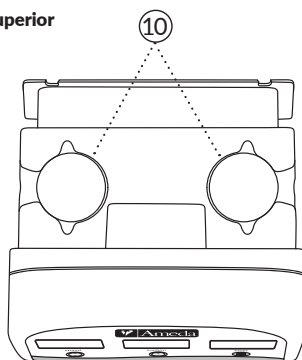

Vista trasera

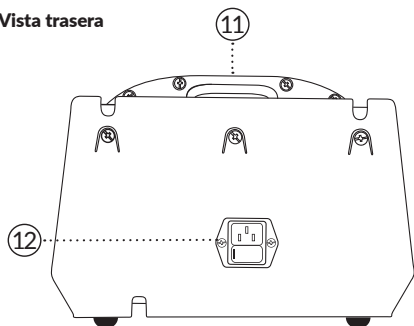

Vista inferior

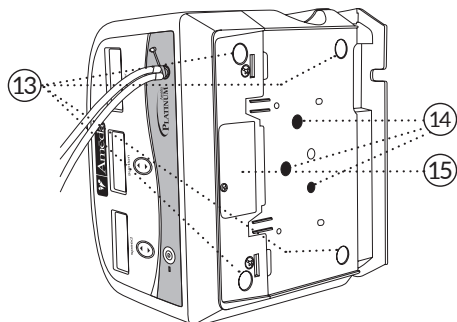

1. Pantalla de succión (Se muestra el máximo en porcentaje)
2. Pantalla de velocidad (Se muestran los ciclos máximos por minuto)
3. Control de velocidad
4. Botón de energía (encender/apagar la bomba [ON/OFF])
5. Indicador de CA
6. Pantalla del reloj programador
7. Botón de reinicio del reloj programador
8. Control de succión
9. Puerto del adaptador del tubo
10. Sujetadores para biberones/embudo

11. Mango
12. Entrada de CA
13. Patas de la bomba
14. Orificio de montaje de la base
15. Puerta del puerto de servicio
16. Ubicación de las patas traseras de la bomba
17. Ubicación de las patas delanteras de la bomba
18. Orificio de montaje de la bomba

BASE DE LA BOMBA DE EXTRACCIÓN AMEDA PLATINUM

Vista superior de la placa de la base
(accesorio opcional)

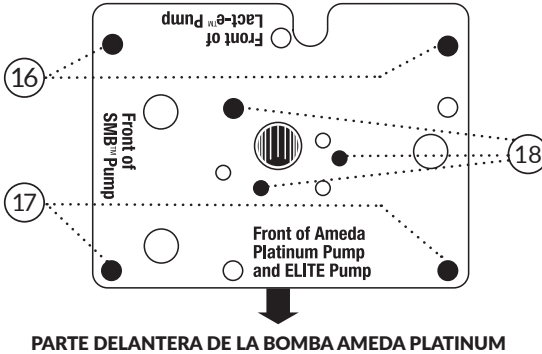

PARTE DELANTERA DE LA BOMBA AMEDA PLATINUM

Cómo conectar la bomba de extracción Ameda Platinum a la base (si correspondiera)
Base

La base está disponible como artículo accesorio.

- Conecte la bomba a la base antes de enchufar el cable al tomacorriente de pared.
- Alinee la parte delantera de la bomba de extracción Ameda Platinum con el texto "Front of Ameda Platinum Pump and Elite™ Pump" que se encuentra en la parte superior de la placa de montaje de la base.
- Baje la bomba a la placa, introduciendo las cuatro patas de la bomba en los orificios, uno en cada esquina de la placa de montaje de la base.
- Ubique los orificios de montaje con las palabras "Montaje de bomba Ameda Platinum y de bomba Elite" (Ameda Platinum Pump and Elite Pump Mounting) que se encuentran en la parte inferior de la placa de montaje del carro.
- Use el tornillo de montaje para la bomba de extracción Ameda Platinum que viene con la base para asegurar la bomba a la base.

Instrucciones de funcionamiento del carrito

- Una vez que la bomba esté conectada al carrito, asegúrese de que todas las ruedas estén desbloqueadas para mover el conjunto carrito-bomba. Las ruedas se desbloquean levantando la pestaña de bloqueo en cada rueda.
- Mueva el conjunto carrito-bomba empujando suavemente horizontalmente la bomba.
- Cuando el conjunto carrito-bomba esté en la posición deseada, bloquee todas las ruedas empujando hacia abajo la lengüeta de bloqueo de cada rueda.

CONFIGURACIÓN Y ENSAMBLADO

Antes de cada uso



Siempre lávese bien las manos con agua y jabón antes de manipular la bomba de extracción Ameda Platinum y el sistema de recolección de leche HygieniKit de Ameda.

NOTA IMPORTANTE: USE EL SISTEMA DE RECOLECCIÓN DE LECHE AMEDA HYGIENIKIT ÚNICAMENTE CON BOMBAS DE EXTRACCIÓN ELÉCTRICAS AMEDA.

Antes de comenzar a usar la bomba, arme y conecte el sistema de recolección de leche Ameda HygieniKit, según las instrucciones que se incluyen. Si el sistema de recolección de leche Ameda HygieniKit es estéril, úselo tal cual está. Si no es estéril, consulte las instrucciones de limpieza del sistema de recolección de leche Ameda HygieniKit.

Sistema de recolección de leche Ameda HygieniKit

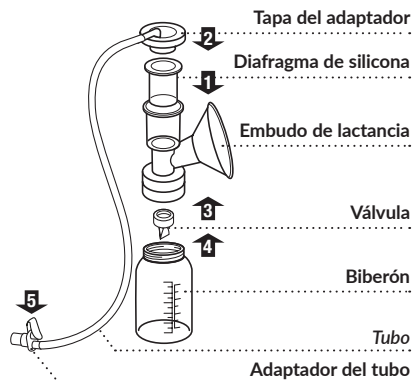

Bomba de extracción Ameda Platinum

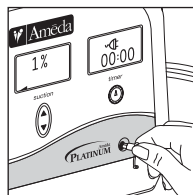
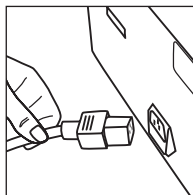

- Coloque la bomba sobre una superficie plana horizontal antes de usarla.
- Enchufe el cable de corriente con conexión a tierra proporcionado por Ameda a la entrada de CA en la parte trasera de la bomba.
- Conecte el enchufe con conexión a tierra al tomacorriente de pared.
- Asegúrese de que el sacaleches esté colocado de manera tal que el cable de alimentación de la parte posterior pueda desmontarse fácilmente.
- Introduzca el adaptador del tubo en el puerto del adaptador.

Extracción simple y doble

El sistema de extracción de leche HygieniKit de Ameda puede usarse para una bomba simple o doble.



Para extracción simple:
Quite un tubo y cierre el adaptador del tubo.



Para extracción doble:
Ambos tubos tienen que estar conectados al adaptador del tubo.

CONTROLES Y PANTALLAS



Botones “Up/down” (arriba/abajo)

Antes de comenzar a usar la bomba, observe cómo funcionan los controles .

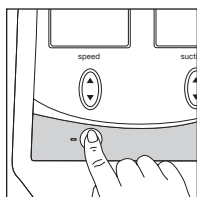
- Presione y **suelte** los controles para aumentar/disminuir las configuraciones en incrementos de 1.
- Presione y **mantenga presionado** los controles para aumentar/disminuir las configuraciones en incrementos de 10.



Funcionamiento de la bomba

- Cuando la bomba está enchufada, aparece una luz junto al botón de energía “”.
- Presione el botón de energía “”. Las luces de las pantallas están encendidas. La bomba está encendida.
- El bombeo comienza en la configuración más baja de succión (1% o aproximadamente 30mmHg/4,0kPa y velocidad máxima (80 cpm).

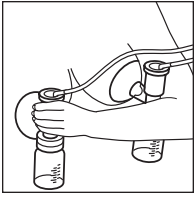

Ajuste de la succión

- El bombeo comienza en la configuración más baja de succión (1% o aproximadamente 30mmHg/4,0kPa).
- Centre el pezón en el embudo y llene el embudo con el pecho para formar un sello que impida la entrada de aire. Mantenga la parte superior del cuerpo y los biberones/embudos en posición vertical mientras bombea.

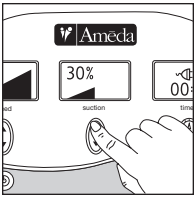

- Presione “” para aumentar la succión hasta el nivel máximo que pueda tolerar sin molestia.
- Si siente molestias en el/los pezón(es) o el/los seno(s), presione “” para disminuir la succión. Si siente molestias en todas las configuraciones de succión, apague la bomba, introduzca un dedo entre el o los pechos y el o los embudos para romper la succión, quite el o los embudos de el o los pechos. Deje de bombear y póngase en contacto con un proveedor de atención médica.

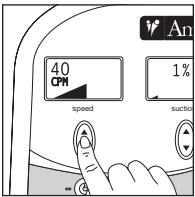

Ajuste de velocidad

- La bomba comienza a la velocidad más rápida (80 cpm).
- Cuando la leche fluya (bajada), presione “” para disminuir la velocidad y ayudar a drenar el pecho más rápido.
- Cuando el flujo de leche disminuya, presione “” para aumentar la velocidad a 60-80 cpm para ayudar a comenzar otra bajada.
- Repita a medida que el flujo de leche cambia para bombear más leche.

NOTA: Si aparece “Check Kit” (verificar kit) en la ventana de succión, consulte la sección de Diagnóstico y resolución de problemas en la página 30.

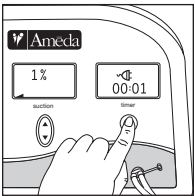

Uso del reloj programador

- El reloj programador se inicia cuando la bomba está encendida. El temporizador muestra la duración de bombeo en minutos : segundos.
- El reloj programador podrá reiniciarse presionando el botón de reinicio “”.
- El reloj programador y la bomba se apagan automáticamente luego de 60 minutos.

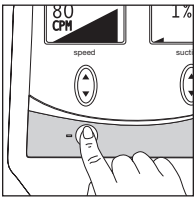

Apagado de la bomba

- Cuando termine de bombear, presione “” y mantenga presionado el botón de energía para apagar la bomba y el reloj programador.

Remoción del sistema de recolección de leche Ameda HygieniKit de los pechos

- Luego de finalizada la succión, si fuera necesario, coloque un dedo entre el pecho y el embudo para eliminar la succión.
- Quite los embudos de los pechos.
- Coloque los biberones con leche en los soportes para biberones.

LIMPIEZA

Limpieza de la bomba de extracción Ameda Platinum

Para uso personal

APAGUE el extractor después de cada extracción. Desenchufe el cable del tomacorriente de pared. Limpie el extractor de leche Ameda Platinum con un paño limpio y húmedo.

Para hospitales o locales de alquiler

APAGUE el extractor. Desenchufe el cable del tomacorriente de pared. Limpie el extractor después de cada uso. Con guantes desechables, limpie la bomba para pechos Ameda Platinum con un limpiador antibacteriano aprobado por el hospital, como CaviCide®, CaviWipes® o PDI® Sani-Cloth® AF3.

GUARDADO Y TRANSPORTE

Desconecte el HygieniKit y el cable de alimentación de la bomba antes de transportar o guardar el producto.

Al guardar el producto, hágalo en las condiciones descritas en estas instrucciones.

Manipule con cuidado al transportar o manipular el producto.

DIAGNÓSTICO Y RESOLUCIÓN DE PROBLEMAS

La bomba no se enciende

- Asegúrese de que el cable de corriente esté conectado a la bomba correctamente.
- Revise la conexión del enchufe a tierra al tomacorriente eléctrico.
- Asegúrese de que el tomacorriente tenga corriente.

No puede ajustar la velocidad

- Asegúrese de que la bomba esté encendida.
- Asegúrese de que no aparezca "Check Kit" en la ventana de succión.

No puede ajustar la succión

- Asegúrese de que la bomba esté encendida.
- Asegúrese de que no aparezca "Check Kit" en la ventana de succión.

Succión baja o inexistente

- Asegúrese de que no aparezca "Check Kit" en la ventana de succión.
- Compruebe que el embudo esté debidamente sellado contra el pecho.
- Compruebe que el sistema de recolección de leche Ameda HygieniKit esté correctamente armado.
- Verifique que la tapa del adaptador esté firmemente encajada (colocada) en la parte superior del embudo para pechos.
- Asegúrese de que el diafragma de silicona esté en su sitio, dentro de la parte superior del embudo.
- Asegúrese de que el adaptador del tubo esté debidamente calzado dentro del puerto del adaptador del tubo de la bomba.
- Inspeccione la válvula en busca de estiramientos o rasgaduras. Si ve alguna, reemplace la válvula.
- Asegúrese de que la válvula sea colocada firmemente en su sitio a presión en la porción inferior del embudo.
- Asegúrese de que un lado del adaptador del tubo esté cerrado cuando esté realizando una extracción simple.

Aparece el mensaje de error "Check Kit"

- Asegúrese de que el adaptador del tubo esté debidamente calzado dentro del puerto del adaptador del tubo de la bomba.
- Asegúrese de que un lado del adaptador del tubo esté cerrado cuando esté realizando una extracción simple.
- Compruebe que la tapa del adaptador esté calzada firmemente sobre el embudo.
- Asegúrese de que el diafragma de silicona esté en su sitio, dentro de la parte superior del embudo.
- Verifique la tubería y el diafragma de silicona para asegurarse de que las piezas no tengan defectos.
- Verifique que la tubería esté firmemente ajustada a la tapa del adaptador.

Aparece el mensaje de error "Service Required" (necesita servicio)

- Llame a su distribuidor local. Para obtener una lista de distribuidores en todo el mundo, visite www.ameda.com. La bomba de extracción Ameda Platinum debe ser reparada sólo por Ameda, Inc. o centros de servicio autorizados aprobados por Ameda, Inc.

MANTENIMIENTO

Se recomienda inspeccionar la bomba de extracción Ameda Platinum por lo menos una vez al año incluyendo lo siguiente:

- Verifique visualmente que la cubierta de la bomba no tenga rajaduras, quiebres ni daños y asegúrese de que estén las patas de la bomba.
- Haga inspecciones visuales para detectar daños en el cable de corriente.
- Revisión del funcionamiento adecuado de los controles y botones.
- Verifique que no falten tornillos.
- Verifique que la cubierta esté presente en la puerta del puerto de servicio.
- Verifique que el puerto del adaptador del tubo esté libre de obstrucción.

Revisión funcional rápida

Antes de que un nuevo usuario la utilice, deberán llevarse a cabo las siguientes revisiones/pruebas:

- Haga inspecciones visuales para detectar daños en el cable de corriente.
- Revisión para detectar ruidos anormales.
- Revisión del funcionamiento adecuado de los controles y botones.

Puerto de servicio

- No abra la puerta del puerto de servicio que está en la parte inferior de la bomba de extracción.
- No conecte ningún equipo al puerto de servicio mientras esté operando la bomba.
- Sólo los centros de servicio autorizados deberán tener acceso al puerto de servicio. Centros aprobados por Ameda, Inc.

Sustitución del cable de corriente desmontable:

- El cable de corriente se puede desmontar de la entrada de corriente.
- Si duda del estado del cable de corriente, cámbielo únicamente por el cable de 3 hilos conductores proporcionado por Ameda, equipado con el conductor de conexión a tierra protector.

INFORMACIÓN TÉCNICA

Clase de protección II (doble aislamiento), tipo BF Piezas aplicadas

Suministro de corriente:

Voltaje de entrada para funcionamiento 100 VCA a 240 VCA

Frecuencia de funcionamiento 50/60Hz

Corriente de entrada 80VA

Valor cebo de acción rápida (F); 2.5A; 250V; 5 x 20mm

Cable de corriente: Use únicamente con el cable de suministro proporcionado por Ameda.

Para América del norte, use Ameda 24502059

Calificación mínima de voltaje: 125V

Calificación mínima de corriente: 10A

Tipo de enchufe: IEC 60320 C13 (calidad para hospital)

Largo máximo: 10 pies (3,05 m)

Tipo de cable: 3x18AWG, clasificados VW-1, 105C

Tipo de envoltura: SJT o SJTW

Certificación: Aprobado por UL (ELBZ)

El cable de alimentación desmontable brinda aislamiento de red a través de un conector.

Funcionamiento: continuo

ISO 10079-1, succión intermitente, succión media

Succión: se muestra en porcentaje de la succión a escala completa de 1% a 100%. (aproximadamente 30mmHg a 250mmHg/4,0kPa a 33,3kPa)

Velocidad: 30 a 80 ciclos por minuto (cpm)

Condiciones de funcionamiento: Bomba



Temperatura +41°F (+5°C) a +90°F (+32°C)

Humedad relativa 15% to 90%

Presión atmosférica 0.69atm (70kPa) a 1.05atm (106kPa)

Condiciones de transporte y almacenamiento: Bomba



Temperatura -20°F (-29°C) a +158°F (+70°C)

Humedad relativa 10% to 90%

Presión atmosférica 0.69atm (70kPa) a 1.05atm (106kPa)

Peso: Aproximadamente 9,75 lbs. (aproximadamente 4,42 kg)

Dimensiones: Largo 9,75 pulg. (24,7 cm) / Ancho 10,5 pulg. (26,7 cm) / Altura 8,0 pulg. (20,3 cm)

Estándares:

Certificado por UL E493585 MEDICAL - EQUIPO MÉDICO GENERAL CON RESPECTO A PELIGROS DE CHOQUE ELÉCTRICO, INCENDIO Y MECÁNICOS SOLAMENTE DE ACUERDO CON ANSI/AAMI ES 60601-1 (2005) + AMD1 (2012) y CAN/CSA-C22.2 No. 60601-1 (2008) + (2014) y IEC 60601-1-6 (2010) + AMD1 (2013) y IEC 62366 (2007) + AMD1 (2014)

ORIENTACIÓN Y DECLARACIÓN DEL FABRICANTE

El EQUIPO MÉDICO ELÉCTRICO necesita precauciones especiales con respecto a la compatibilidad electromagnética y debe instalarse y ponerse en servicio de acuerdo con la compatibilidad electromagnética que se proporciona en estas instrucciones de uso. Los equipos de comunicaciones de RF portátiles y móviles pueden afectar a los EQUIPOS ELÉCTRICOS MÉDICOS.

Advertencia: Los equipos portátiles de comunicaciones por radiofrecuencia (RF) (incluidos periféricos como cables de antena y antenas externas) no deben utilizarse a menos de 30 cm (12 pulgadas) de cualquier parte de la bomba para pechos Ameda Platinum, incluidos los cables especificados por el fabricante. De lo contrario, podría producirse un deterioro del rendimiento de este equipo.

Advertencia: El uso de accesorios, transductores y cables distintos a los especificados o proporcionados por el fabricante de este equipo podría resultar en un aumento de las emisiones electromagnéticas o una disminución de la inmunidad electromagnética de este equipo y resultar en un funcionamiento inadecuado.

Advertencia: Se debe evitar el uso de este equipo adyacente a otro equipo o apilado con otro equipo porque podría resultar en un funcionamiento inadecuado. Si tal uso es necesario, este equipo y los demás equipos deben ser observados para verificar que estén funcionando normalmente.

Orientación y declaración del fabricante - emisiones electromagnéticas

La bomba para pechos Ameda Platinum está diseñada para su uso en el entorno electromagnético especificado a continuación. La clienta o usuaria de la bomba para pechos Ameda Platinum debe asegurarse de que se utilice en dicho entorno.

Prueba de emisiones	Cumplimiento	Entorno electromagnético: orientación
Emisiones de RF CISPR 11	Grupo 1	La bomba para pechos Ameda Platinum utiliza energía de RF solo para su función interna. Por lo tanto, sus emisiones de RF son muy bajas y no es probable que causen interferencias en equipos electrónicos cercanos.
Emisiones de RF CISPR 11	Clase B	La bomba para pechos Ameda Platinum es adecuada para su uso en todos los establecimientos, incluidos los domésticos y los conectados directamente a la red pública de suministro de energía de baja tensión que abastece a los edificios utilizados con fines domésticos.
Emisiones armónicas IEC 61000-3-2	Clase A	
Fluctuaciones de voltaje/emisiones de parpadeo IEC 61000-3-3	Cumple	

Distancias de separación recomendadas entre equipos de comunicaciones de RF portátiles y móviles y la bomba para pechos Ameda Platinum

La bomba para pechos Ameda Platinum está diseñada para su uso en un entorno electromagnético en el que se controlan las perturbaciones de RF radiadas. La clienta o usuaria de la bomba para pechos Ameda Platinum puede ayudar a prevenir la interferencia electromagnética manteniendo una distancia mínima entre los equipos de comunicaciones de RF portátiles y móviles (transmisores) y la bomba para pechos Ameda Platinum como se recomienda a continuación, de acuerdo con la potencia de salida máxima de los equipos de comunicaciones.

Potencia de salida máxima nominal del transmisor (W)	Distancia de separación según la frecuencia del transmisor (m)		
	150 kHz a 80 MHz $d = 1,2\sqrt{P}$	80 MHz a 800 MHz $d = 1,2\sqrt{P}$	800 MHz a 2.7 GHz $d = 2,3\sqrt{P}$
0,01	0,12	0,12	0,23
0,1	0,38	0,38	0,73
1	1,2	1,2	2,3
10	3,8	3,8	7,3
100	12	12	23

Para los transmisores con una potencia de salida máxima no enumerada anteriormente, la distancia de separación recomendada d en metros (m) se puede estimar utilizando la ecuación aplicable a la frecuencia del transmisor, donde P es la potencia de salida máxima nominal del transmisor en vatios (W) según el fabricante del transmisor.

NOTA 1 A 80 MHz y 800 MHz, se aplica la distancia de separación para el rango de frecuencia más alto.

NOTA 2 Es posible que estas pautas no se apliquen en todas las situaciones. La propagación electromagnética se ve afectada por la absorción y el reflejo de estructuras, objetos y personas.

Orientación y declaración del fabricante: inmunidad electromagnética

La bomba para pechos Ameda Platinum está diseñada para su uso en el entorno electromagnético especificado a continuación. La clienta o usuaria de la bomba para pechos Ameda Platinum debe asegurarse de que se utilice en dicho entorno.

Prueba de inmunidad	Nivel de prueba IEC 60601	Nivel de cumplimiento	Entorno electromagnético: orientación
Descarga electrostática (ESD) IEC 61000-4-2	Contacto de ± 8 kV ± 2 kV, ± 4 kV, ± 8 kV, Aire de ± 15 kV	Contacto de ± 8 kV ± 2 kV, ± 4 kV, ± 8 kV, Aire de ± 15 kV	Los pisos deben ser de madera, hormigón o baldosas de cerámica. Si los pisos están cubiertos con material sintético, la humedad relativa debe ser al menos del 30%.
Transitorios eléctricos rápidos/ en ráfagas IEC 61000-4-4	± 2 kV para línea CA; Frecuencia de repetición de 100 kHz	± 2 kV para línea CA; Frecuencia de repetición de 100 kHz	La calidad de la red eléctrica debe ser la de un entorno comercial u hospitalario típico.
Sobretensión IEC 61000-4-5	± 0.5 kV, Línea a línea de ± 1 kV; ± 0.5 kV, ± 1 kV, Línea a tierra de ± 2 kV	± 0.5 kV, Línea a línea de ± 1 kV; ± 0.5 kV, ± 1 kV, Línea a tierra de ± 2 kV	La calidad de la red eléctrica debe ser la de un entorno comercial u hospitalario típico.
Caídas de tensión, interrupciones breves y variaciones de tensión en las líneas de entrada de la fuente de alimentación IEC 61000-4-11	<ul style="list-style-type: none"> 0% UT; 0,5 ciclos a 0°, 45°, 90°, 135°, 180°, 225°, 270° y 315° 0% UT; 1 ciclo y 70% UT; 25/30 ciclos Fase única: a 0° 0% UT; 250/300 ciclos 	<ul style="list-style-type: none"> 0% UT; 0,5 ciclos a 0°, 45°, 90°, 135°, 180°, 225°, 270° y 315° 0% UT; 1 ciclo y 70% UT; 25 ciclos a 0° 0% UT; 250 ciclos 	La calidad de la red eléctrica debe ser la de un entorno comercial u hospitalario típico. Si la usuaria de la bomba para pechos Ameda Platinum requiere un funcionamiento continuo durante las interrupciones del suministro eléctrico, se recomienda que la bomba para pechos Ameda Platinum se alimente con una fuente de alimentación ininterrumpida.
Campo magnético de frecuencia de red (50/60 Hz) IEC 61000-4-8	30 A/m 50 Hz o 60 Hz	30 A/m 50 Hz y 60 Hz	Los campos magnéticos de la frecuencia de potencia deben estar a niveles característicos de una ubicación típica en un entorno comercial u hospitalario típico.
RF conducida IEC 61000-4-6	3 V 0,15 MHz – 80 MHz 80% AM a 1 kHz 6V en bandas ISM y de radioaficionados entre 0,15 MHz y 80 MHz 80% AM a 1 kHz	3 V 0,15 MHz – 80 MHz 80% AM a 1 kHz 6V en bandas ISM y de radioaficionados entre 0,15 MHz y 80 MHz 80% AM a 1 kHz	Los equipos de comunicaciones por radiofrecuencia portátiles y móviles no deben utilizarse más cerca de ninguna parte de la bomba para pechos Ameda Platinum, incluidos los cables, que a la distancia de separación recomendada calculada a partir de la ecuación aplicable a la frecuencia del transmisor. Distancia de separación recomendada $d = 1,2\sqrt{P}$
RF radiada IEC 61000-4-3	10 V/m 80 MHz – 2,7 GHz 80% AM a 1 kHz 9 – 28 V/m A IEC 60601-1-2: 2014 Tabla 9 frecuencias	10 V/m 80 MHz – 2,7 GHz 80% AM a 1 kHz 9 – 28 V/m A IEC 60601-1-2: 2014 Tabla 9 frecuencias	$d = 1,2\sqrt{P}$ 80 MHz a 800 MHz $d = 2,3\sqrt{P}$ 800 MHz a 2,7 GHz Donde P es la potencia nominal de salida máxima del transmisor en vatios (W) según el fabricante del transmisor y d es la distancia de separación recomendada en metros (m). Las intensidades de campo de los transmisores de RF fijos, según lo determinado por un estudio electromagnético del sitio, ^a debe ser menor que el nivel de cumplimiento en cada rango de frecuencia. ^b Se pueden producir interferencias en las proximidades de equipos marcados con el siguiente símbolo: 

NOTA 1 UT es la tensión de red de c. a. antes de la aplicación del nivel de prueba.

NOTA 2 A 80 MHz y 800 MHz, se aplica el rango de frecuencia más alto.

NOTA 3 Es posible que estas pautas no se apliquen en todas las situaciones. La propagación electromagnética se ve afectada por la absorción y el reflejo de estructuras, objetos y personas.

^a No puede predecirse teóricamente con precisión la intensidad de campo de transmisores fijos, como estaciones base para teléfonos de radio (celulares/inalámbricos) y radios móviles terrestres, radioaficionados, transmisiones de radio AM y FM y transmisiones de TV. Para evaluar el entorno electromagnético debido a transmisores de RF fijos, se debe considerar un estudio electromagnético del sitio. Si la intensidad de campo medida en la ubicación en la que se utiliza la bomba para pechos Ameda Platinum excede el nivel de cumplimiento de RF aplicable anterior, se debe observar la bomba para pechos Ameda Platinum para verificar su funcionamiento normal. Si se observa un rendimiento anormal, pueden requerirse medidas adicionales, como reorientar o reubicar la bomba para pechos Ameda Platinum.

^b Por encima del rango de frecuencia de 150 kHz a 80 MHz, las intensidades de campo deben ser inferiores a 10 V/m.

Precaución: Los cambios o modificaciones a este dispositivo que no estén expresamente aprobados por Ameda pueden anular la autoridad del usuario para usar el dispositivo.

Este dispositivo cumple con la parte 15 de las reglas de la FCC. El funcionamiento está sujeto a las dos condiciones siguientes: (1) Este dispositivo no puede causar interferencias perjudiciales y (2) este dispositivo debe aceptar cualquier interferencia recibida, incluidas las interferencias que puedan provocar un funcionamiento no deseado.

Nota: Este equipo ha sido evaluado y cumple con los límites para un dispositivo digital de clase B, de acuerdo con la parte 15 de las reglas de la FCC. Estos límites están diseñados para proporcionar una protección razonable contra interferencias perjudiciales en una instalación residencial. Este equipo genera, usa y puede irradiar energía de radiofrecuencia y, si no se instala y usa de acuerdo con las instrucciones, puede causar interferencias perjudiciales en las comunicaciones por radio. Sin embargo, no hay garantía de que no se produzcan interferencias en una instalación en particular. Si este equipo causa interferencia perjudicial en la recepción de radio o televisión, lo cual se puede determinar encendiendo y apagando el equipo, se recomienda a la usuaria que intente corregir la interferencia mediante una o más de las siguientes medidas:

- Reoriente o reubique la antena receptora.
- Aumente la separación entre el equipo y el receptor.
- Conecte el equipo a una toma de corriente en un circuito diferente al que está conectado el receptor.
- Consulte con el distribuidor o con un técnico de radio/TV experimentado para obtener ayuda.

GARANTÍA LIMITADA

La bomba de extracción eléctrica Ameda Platinum (el "Producto") tiene garantía únicamente para el usuario original únicamente, ya sea este institucional o individual ("Primer usuario").

A partir de la fecha de compra de este Producto por parte del Primer usuario, Ameda, Inc. ("Ameda") garantiza el Producto al Primer usuario contra defectos del material o de mano de obra durante tres años para el mecanismo de la bomba. La única obligación de Ameda bajo esta garantía limitada será reparar o reemplazar, a su entera discreción, cualquier Producto que Ameda determine como defectuoso y que se confirme que está cubierto por esta garantía limitada expresa. La reparación o el reemplazo bajo esta garantía limitada es el único y exclusivo recurso para el Primer usuario. A fin de obtener servicio de garantía, deberá presentarse comprobante de compra en la forma de una factura recibida o documento de venta que pruebe que el Producto se encuentra dentro del período de garantía. Esta garantía limitada es emitida por Ameda ÚNICAMENTE al Primer usuario y no es asignable ni transferible. Para obtener servicios bajo garantía, póngase en contacto con Ameda por el 1.866.99 AMEDA(26332).

POR LA PRESENTE SE NIEGA RESPONSABILIDAD RESPECTO A TODA GARANTÍA IMPLÍCITA DE COMERCIABILIDAD O IDONEIDAD PARA UN PROPÓSITO PARTICULAR DEL PRODUCTO, SALVO HASTA DONDE LO PROHÍBAN LAS LEYES CORRESPONDIENTES. AMEDA NO SERÁ RESPONSABLE DE NINGÚN DAÑO—O INCIDENTAL, CONSIGUIENTE, ESPECIAL NI PUNITIVO DE TIPO ALGUNO POR INCUMPLIMIENTO DE LA GARANTÍA LIMITADA EXPRESA SOBRE EL PRODUCTO NI DE NINGUNA GARANTÍA IMPLÍCITA POR IMPLEMENTACIÓN DE LA LEY, SALVO LA GARANTÍA LIMITADA EXPRESA ANTERIORMENTE ESTIPULADA; NO EXISTEN OTRAS GARANTÍAS SOBRE ESTE PRODUCTO Y POR LA PRESENTE SE DESLINDA RESPONSABILIDAD SOBRE CUALQUIER REPRESENTACIÓN ORAL, ESCRITA O DE CUALQUIER OTRO TIPO.

No aplicabilidad de la garantía

La garantía que antecede no se aplicará a insumos ni accesorios del producto. Entre ellos se incluyen:

- el cable de corriente; y
- el sistema de recolección de leche Ameda HygieniKit (se vende por separado).

Además de cualquier otra limitación de la garantía anteriormente comentada, la garantía vencerá y perderá vigencia o efecto si ocurriera cualquiera de las siguientes cosas:

- la causa del daño al Producto se debe a manipulación o uso inadecuado
- el Producto no recibió el mantenimiento adecuado por parte del usuario o del Cliente conforme a las indicaciones de Evenflo
- se usaron accesorios o repuestos no aprobados por Ameda en el Producto conforme a las indicaciones de Ameda
- el Producto fue reparado por un proveedor de servicios no aprobado por Ameda

Si ocurriera cualquiera de lo anteriormente descrito, Ameda no será responsable del daño del Producto, de sus piezas ni de lesiones que surjan de ello, ya sea directa o indirectamente. La garantía establecida previamente sustituye a todas las garantías previas con respecto al Producto comprado, ya sea por escrito o por otro medio.

Fuera de los Estados Unidos: llame a su distribuidor local o al lugar donde compró el Producto. Para obtener una lista de distribuidores en su país, visite www.ameda.com.



Trusted by Hospitals. Loved by Moms.

The Ameda Logo, Ameda, Ameda Mom Inspired. Hospital Trusted. Ameda Platinum, Elite, SMB, Lact-e and HygieniKit are trademarks and/or registered trademarks of Ameda, Inc. in the United States and other countries.

Any other trademarks, brand or images appearing herein are property of their respective owners and are used herein with expressed or implied permission.

Le logo d'Ameda Logo, Ameda, Ameda Mom Inspired. Hospital Trusted. Ameda Platinum, Elite, SMB, Lact-e et HygieniKit sont des marques de commerce ou des marques déposées d'Ameda, Inc. aux États-Unis et dans d'autres pays.

Toutes les autres marques de commerce, marques ou images apparaissant ici-même appartiennent à leurs propriétaires respectifs et sont utilisées avec l'autorisation

El logotipo de Ameda Logo, Ameda, Ameda Mom Inspired. Hospital Trusted. Ameda Platinum, Elite, SMB, Lact-e y HygieniKit son marcas comerciales o marcas comerciales registradas de Ameda, Inc. en los Estados Unidos y otros países.

Cualquier otra marca registrada, marca o imagen que aparezca aquí es propiedad de sus respectivos dueños y se usa con permiso explícito o implícito. explícite ou implícite de ces derniers.

Distributed in USA by:
Ameda, Inc.
485 Half Day Road, Ste. 320
Buffalo Grove, IL 60089
1.866.99.AMEDA(26332)

Distributed in Canada by:
Distribué au Canada par:
Mothers Choice Products Ltd.
2133-11871 Horseshoe Way
Richmond, BC V7A 5H5
1.800.604.6225

Distribution in other countries: For product information or feedback, call your local distributor or location where you purchased the product. For a listing of distributors in your country, please visit **www.ameda.com**.

Distribution dans d'autres pays : Pour obtenir des renseignements sur un produit ou pour nous faire part de vos commentaires, communiquez avec votre distributeur local ou l'endroit où vous avez acheté le produit. Pour consulter la liste des distributeurs de votre pays, veuillez visiter le **www.ameda.com**.

Distribución en otros países: Para obtener información de productos o realizar comentarios, llame a su distribuidor local o a la tienda en la que compró el producto. Para obtener una lista de distribuidores en su país, visite **www.ameda.com**.